



Zaupajte nam najboljši

PRODAJNI KATALOG

Sedež firme

KLP d.o.o.
PC Komenda, Žeje pri Komendi
Pod jelkami 2
1218 Komenda

Kontakti

t. +386 (0)1 830 36 50
f. +386 (0)1 830 36 59
e. info@klp.si

Odprto

Ponedeljek - petek: 7.00 - 15.00
Sobote, nedelje in prazniki: zaprto

www.klp.si





Rudi Javh
(prokurist /lastnik)

Miha Javh
(direktor)

Kratka predstavitev podjetja KLP d.o.o.

Ustanovitev podjetja KLP sega v leto 1992, ko se je takrat 38. letni Rudi Javh vrnil z dela v tujini. Tam je spoznal, kako je treba oskrbovati proizvodne obrate z repro materiali in kako pomembna je tehnična podpora, ki jo nudiš svojim zvestim kupcem. Kmalu si je pridobil zaupanje najboljših mizarjev v Sloveniji in proizvajalcev lepil v Evropi in Ameriki.

V 25. letih se je prodajni program razširil iz enega na štirinajst programov, ki nudijo široko paleto repro materialov za raznovrstne proizvodne dejavnosti. Od enega zaposlenega se je število redno zaposlenih povečalo na 15 strokovno usposobljenih sodelavcev, ki skrbijo za bazo več kot 1400 stalnih kupcev v lesni, kovinski, slikopleskarski, plastični in gradbeni panogi. V zadnjih letih smo prisotni tudi v avtomobilski industriji.

Osem sodobnih dostavnih avtomobilov in usposobljenih komercialistov dnevno pokriva celotno območje Slovenije.

Kmalu po ustanovitvi je podjetje začelo izvažati. V vseh državah bivše Jugoslavije si je ustvarilo močno distribucijsko mrežo z najboljšimi lokalnimi distributerji, ki nudijo isti sistem distribucije kot matično podjetje KLP v Sloveniji.

Stalna izobraževanja kolektiva in distributerjev ter želja pomagati zvestim kupcem pri izbiri pravih materialov, so podjetje usmerjala v širitev programov in lasten razvoj. Plod domačega znanja in dolgoletnih izkušenj, za katerimi stojijo posamezniki in celoten kolektiv je svetovno znan PROFIPUR 3000, prodajan v 21 državah po vsem svetu. Plod dolgoletnih izkušenj in potrebe tržišča so tudi: Profi Lak Pen, Profi Color Pen, Putz boy, Fix`n seal.

Zaupanje najboljših dobaviteljev in kupcev ter strokovno usposobljen kolektiv so pripeljali podjetje KLP na vodilno mesto podjetij, ki se ukvarjajo z repro materiali za obrt, industrijo in trgovino.

V letu 2016 smo pridobili certifikat ISO 9001/2015 in se še bolj približali kupcem in urejenemu poslovanju.

V novembru 2018 smo se preselili v nov logistično poslovni objekt v PC Komenda. S tem smo uresničili sanje in idealne možnosti za nadaljnji razvoj podjetja in zaposlenih.

Slogan firme *Заупајо нам најбољи* je bil in bo vodilo podjetja tudi v bodoče!



SRBIJA:

FURNEX TRADING CO. LTD.

Dubrovačka ulica 4
11000 BEOGRAD

t.: +381 (0)11 2639 014
f.: +381 (0)11 2639 688
furnex@ikomline.net
www.furnextrading.com

Poslovalnice tujina

BOSNA IN HERCEGOVINA:

EUROMAS D.O.O.

Sarajevska BB
72000 ZENICA

t.: +387 (0)32 203 180
f.: +387 (0)32 203 181
m.: +387 (0)61 265 824
euromas@bih.net.ba
www.euromas.ba

HRVAŠKA:

VATIK D.O.O.

Augusta Šenoje BB
42209 SRAČINEC

t.: +385 (0)42 714 714
f.: +385 (0)42 704 704
m.: +385 (0)98 379 460
vatic@vz.t-com.hr
www.vatik.hr

ČRNA GORA:

DSM COMPANY d.o.o.

Ulica Blaža Mrakovića 60
81410 DANILOVGRAD

t.: +382 (0)20 813 084
m.: +382 (0)69 303 266
dsm.company@yahoo.com

MAKEDONIJA:

T-PROGRES EXPORT-IMPORT

Partizanski odredi 80
1000 SKOPJE

t.: +389 (0)23 091 650
f.: +389 (0)23 091 648
tprogres@t-home.mk

KOSOVO:

M SORA PRISHTINA

Parku i Biznesit Drenas
Zona Industriale p.n.
Autostrada Prishtinë –
Tirane KM 16
12000 DRENAS

Tel: +381 38 601746;
info@m-sora.eu
www.m-sora.eu

ALBANIJA:

M SORA TIRANA

Rruga Nac. Vore –
Fushe Kruje Km. 3
Fushe-PREZE 1039
TIRANE
SHQIPERI

Tel: +355 42 391272;
tirana@m-sora.eu
www.m-sora.eu



1. LEPILA	7
2. LOČILNA, DRŠNA IN ČISTILNA SREDSTVA	27
3. PRIPOMOČKI ZA LEPLJENJE	33
4. POPRAVILA IN RETUŠIRANJE - dodatni katalog	41
5. PISALA IN PRIPOMOČKI ZA OZNAČEVANJE - dodatni katalog	53
6. SILIKONI, AKRILI, PURPENI - dodatni katalog	57
7. TESNILNI IN LEPILNI TRAKOVI	69
8. STROJI IN OPREMA	77
9. MERILNA IN VLAŽILNA TEHNIKA	91
10. PREMAZI IN ZAŠČITA LESA	97
11. LESNA GALANTERIJA, BRIKETI IN PELETI, BRUSNI MATERIALI	103
12. EKOLOŠKI SISTEM ZA ČIŠČENJE ODPLAK	107
13. EMBALAŽA - dodatni katalog	
14. BARVE IN FASADE - dodatni katalog	



Politika kakovosti KLP

V podjetju KLP d.o.o. smo zavezani k izpolnjevanju zahtev in pričakovanj:

- Z reprodukcijskimi in pomožnimi materiali želimo našim odjemalcem predvsem v lesni in gradbeni industriji ponujati in dobavljati kakovostne izdelke, ki, skupaj s spremljajočo prodajno podporo, dosegajo ali presegajo njihove zahteve in pričakovanja; to je naša najpomembnejša zaveza
- upoštevamo veljavno zakonodajo in regulativo
- prizadevamo si utrjevati in izboljševati naš položaj na izbranih trgih (pridobivanje novih kupcev, širitev asortimana izdelkov pri obstoječih kupcih...)
- pri naših kupcih se želimo uvrstiti v najvišji razred izbranih dobaviteljev (pristop »0 reklamacij«, »0 zamud pri dobavah«...)
- skrbimo za izpolnjevanje zavez, ki smo jih z medsebojnimi dogovori sklenili z ostalimi zainteresiranimi stranmi (država, zunanji dobavitelji...)
- zunanje dobavitelje ozaveščamo o njihovem prispevku h končni kakovosti naših izdelkov in storitev
- zavezani smo k izpolnjevanju dogovorjenih zahtev za sistem vodenja kakovosti in k stalnim izboljšavam
- stremimo k urejenemu delovanju podjetja kot celote, kot tudi k urejenemu, uspešnemu in učinkovitemu delovanju posameznih procesov, ki so vzpostavljeni v okviru sistema vodenja kakovosti
- sistem vodenja kakovosti vzdržujemo
- zaposleni in zunanji sodelavci, ki delujejo v našem imenu, smo zavezani k ustrezni usposobljenosti in stalnemu nadgrajevanju znanj in izkušenj
- zaposleni in zunanji sodelavci, ki delujejo v našem imenu, se zavedamo pomembnosti naših dejanj in s tem prispevka h kakovosti izdelkov in storitev, ki jih ponujamo na trgu
- skrbimo za dobro finančno boniteto podjetja, s tem pa za zmožnost priskrbe virov, ki nam omogočajo doseganje in preseganje zahtev in pričakovanj naših kupcev in ostalih zainteresiranih strani





SKUPINA

Заурајо нам најбољи



Lepila

1



RAKOLL EXPRESS 25 PLUS

Specialno PVAc lepilo skupine (D2) za domačo in profesionalno uporabo

Lastnosti:

- Klasifikacija: D2 glede na EN 204
- Viskoznost: cca 20.000 mPas
- pH vrednost: cca 4,5
- Bela točka: cca 5 °C
- Odpri čas: cca 6 - 9 min

Uporaba:

- Idealen za lepljenje, kjer so prisotne močne dinamične obremenitve
- odličen za lepljenje trdega in tropskega lesa
- odličen za lepljenje mehkega lesa in lesnih tvoriv
- odličen za vsa ostala montažna lepljenja

Embalaža:

0,5 kg, 5 kg, 30 kg, 1000 kg



EXPRESS PK

Izredno hitro PVAc lepilo

Lastnosti:

- Klasifikacija: D2 glede na EN 205
- Viskoznost: cca 14.000 ± 2.000 mPas
- pH vrednost: cca 5
- Bela točka: cca 12 °C
- Odpri čas: cca 3 min
- Čas stiskanja: 3 - 5 min

Uporaba:

- lepljenje furnirja in vezanih plošč (MAX, Resopal, Formica, ..)
- lepljenje masivnih nalimkov
- lepljenje širokih spojev desk
- za montažno lepilo

Embalaža:

5 kg, 30 kg, 1000 kg



RAKOLL ECO 3

Vlago odporno PVAc lepilo (D3), z dodatkom trdilca vodoodporno (D4) skupina.

Lastnosti:

- lepilni spoji so vlago odporni in ne povzročajo obrabo rezilnega orodja
- primeren za visokofrekvenčno lepljenje, primerno tudi za furniranje v hladnih in vročih stiskalnicah
- skupina D3 po DIN EN204, s trdilcem D4 skupine vodoodpornosti

Uporaba:

- površinsko lepljenje dekor folij
- statično lepljenje robnih furnirjev, plastičnih laminatov, masivnih lesenih robov...
- montažno lepljenje, lepljenje blokov, lepljenje vezanih in ivernih plošč, kot tudi masivo

Embalaža:

5 kg, 30 kg, 1000 kg



RAKOLL 3401 - D3

Univerzalno PVAc lepilo (D3)

Lastnosti:

- Klasifikacija: D3 glede na EN 204
- Viskoznost: cca 11.500 mPas
- pH vrednost: cca 3
- Bela točka: cca 6 °C
- Odpri čas: cca 8 - 12 min

Uporaba:

- hladno in toplo furniranje
- montaža lepljenje, kjer se zahteva dolgi odpri čas
- lepljenje spojev iz mehkega lesa in ivernih plošč

Embalaža:

30 kg, 1000 kg



RAKOLL GXL-3

Vlago odporno PVAc lepilo skupine (D3), ob dodatku trdilca GXL-3 (5%) dobimo lepilo skupine D4 vodoodpornosti

Lastnosti:

- Klasifikacija: D3 glede na EN 204, EN 14257 (WATT 91)
- Viskoznost: cca 11.500 mPas
- pH vrednost: cca 3
- Bela točka: cca 5 °C
- Odpri čas: cca 8 - 12 min

Uporaba:

- D3
 - vgradnja delov v kopalnicah, kuhinjah in vlažnih prostorih

- montažno lepljenje pohištva in drugih delov, ki so predvideni za tropsko podnebje
- za zunanje lepljenje brez vremenskega izpostavljanja
- visoko frekvenčno lepljenje, površinsko lepljenje HPL/CPL v kratkocikličnih prešah
- deske in blok lepljenje mehkih lesov in iverke, kot tudi trdega lesa
- D4 (dodatek 5% GXL-3 trdilca)
 - za notranje lepljenje ob dolgem izpostavljanju kondenzirani ali tekoči vodi
 - za zunanje lepljenje izpostavljeno vremenu, vendar z zaščitnim premazom površine

Embalaza:

0,5 kg, 5 kg, 30 kg, 1000 kg



RAKOLL GXL-4 PLUS

Enokomponentno PVAc lepilo skupine D4 z odlično vodoodpornostjo in vročinsko odpornostjo

Lastnosti:

- Klasifikacija: D4 glede na EN 204, EN 14257 (WATT 91)
- Viskoznost: cca 3.500 mPas
- pH vrednost: cca 3,5
- Bela točka: cca 8 °C
- Odpri čas: cca 8 - 10 min

Uporaba:

- montažno lepljenje, lepljenje desk in blokov
- lepljenje v kratko cikličnih prešah
- laminiranje stavbnega pohištva - v skladu z zahtevami Inštituta za lesarstvo Rosenheim

Embalaza:

5 kg, 30 kg, 1000 kg



DUPLIT AS NEU

Dvokomponentno PVAc lepilo skupine D4 z odlično vodoodpornostjo in vročinsko odpornostjo.

Lastnosti:

- Klasifikacija: D4 glede na EN 204, vročinska odpornost (WATT 91) EN 214-257
- Viskoznost: cca 9.500 mPas - mešanica cca 6.000 mPas
- pH vrednost: cca 4,5 - mešanica cca 4
- Bela točka: cca 8 °C - mešanica cca 4 °C
- Odpri čas: cca 7 min

Uporaba:

- za notranjo uporabo - ob stalnem izpostavljanju tekoči vodi ali kondenzaciji
- za zunanjo uporabo - izpostavljenost vremenskim vplivom, vendar le ob zadostni površinski zaščiti
- izdelava okenskih lepljencev
- lepljenje HPL na iverne plošče
- lepljenje plošč in blokov iz mehkega in trdega lesa
- izdelava parketa

Embalaza:

0,9 kg, 30 kg, 1000 kg



TRDILEC FLS

Trdilec za DUPLIT AS - 0,9kg

Lastnosti:

- mešalno razmerje: 100 utežnih delov lepila : 5 utežnih delov trdilca
- zelo kisla tekočina, zato uporabite potrebne varnostne ukrepe

Embalaza:

0,045 kg, 6 kg, 150 kg



TRDILEC GXL-3

Lastnosti:

- raztopina anorganskih kovinskih soli
- zelo kisla tekočina, zato uporabite potrebne varnostne ukrepe
- barva: transparentna

Embalaza:

1 kg

INDUSTRIJSKA LEPILA

Lastnost lepil opisana na strani 8 in 9



RAKOLL GXL 4 PLUS
IBC neto 1110 kg



RAKOLL 3401
IBC neto 1110 kg



RAKOLL DUPLIT AS NEU
IBC neto 1110 kg



RAKOLL ECO 4
IBC neto 1110 kg



RAKOLL RAKOLLIT 280 + TRDILEC WS 1

Specialni sistem za vodoodporna lepljenja nad D4 normo

Lastnosti:

- Klasifikacija: D4 glede na EN 204, EN 14257 (WATT 91)
- Viskoznost: srednja (trdilec tekoča)
- pH vrednost: cca 7,5
- Bela točka: 0 °C
- Odprti čas: enostranski nanos 9-11 min, obojestranski nanos 14-17 min

Uporaba:

- lepljenje lesa in lesnih izdelkov

- lepljenje spojev pri deskah (kjer nastopijo velike napetosti v lesu)
- lepljenje trdega lesa – blokov
- lepljenje lesa, namenjenega ekstremnim pogojem, zunaj
- lepljenje problematičnih lesnih vrst: meranti, tik, mahagoni...

Embalaža:

lepilo: 0,9 kg, 7 kg, 30 kg

trdilec: 0,126 kg, 0,98 kg, 4,5 kg



EXTREM AW100

Lepilo za ekstremne pogoje

Lastnosti:

- odprti čas cca 20 – 30 min. pri 23° C, 50 % RZV
- minimalni nanos cca 200 g /m
- čas stiskanja 24 ur pod visokim pritiskom

Uporaba:

- za lepljenje vseh vrst lesa in ostalih eksot, še posebno se dobro obnese na "mastnih" lesovih

- lepilo se lahko uporablja tudi za lepljenje betona, kamna, lesa, kovine, plastičnih mas, itd

Embalaža:

1,5 kg (930 ml)



RAKOLL FOLIENKLEBER HE/S

Vlago odporno D3 lepilo za površinsko lepljenje in oplaščanje

Lastnosti:

- Klasifikacija: D3 glede na EN 204
- Viskoznost: cca 13.000 mPas
- pH vrednost: cca 7
- Bela točka: 0 °C
- Odprti čas: 3-5 min

Uporaba:

- površinsko lepljenje PVC filmov na les oziroma lesne materiale, gips plošče in ostale primerne materiale
- oplaščanje predalov na strojih za uporabo termoplastičnih materialov
- visoka odpornost na temperaturo in vodo

Embalaža:

0,7 kg, 35 kg



PREFERE 4535 in trdilec PREFERE 5046

Tekoče melamin-urea smolno lepilo za lepljenje konstrukcijskega lesa

Lastnosti:

- Klasifikacija: D4 glede na EN 204
- Viskoznost: cca 3.000 - 3.500 mPas
- pH vrednost: 9,5 - 10
- Bela točka: 0 °C
- Odprti čas: se spreminja glede na temperaturo in mešalno razmerje - cca. 60 min pri 20 °C, 50 % RZV in mešalnem razmerju 100:35

Uporaba:

- lepilo se odlično obnese pri lepljenju mac-esnovega lesa za zunanjo uporabo
- uporaba, kjer je debel spoj neizogiben, npr. zaradi neravnih površin obdelovancev
- kjer ni moč zagotoviti enakomernega pritiska, ki bi omogočil tanek lepilni spoj

Embalaža:

- lepilo: 5 kg, 250 kg
- trdilec: 1,8 kg, 25 kg



RAKOLL EXPRESS 41

Že pripravljeno PVAc lepilo (D2) za spajanje furnirja

Lastnosti:

- Klasifikacija: D2 glede na EN 204
- Viskoznost: cca 4.500 mPas
- pH vrednost: cca 5
- Bela točka: 3 °C
- Odpri čas: cca 10 min

Uporaba:

- strojno lepljenje furnirja od krovnega do vezanega z vzdolžnim ali pravokotnim podajanjem lesa
- za lepljenje vezanega in vijugastega furnirja na strojih za lepljenje furnirja

Embalaža:

12 kg



RAKOLL EXPRESS DKN

Enokomponentno PVAc lepilo - lepilo za moznike

Lastnosti:

- Klasifikacija: D1 glede na EN 204
- Viskoznost: cca 150 mPas
- pH vrednost: 7
- Bela točka: 10 °C

Uporaba:

- lepljenje lesenih moznikov in moznikov iz umetnih mas
- specialno lepilo z dobrimi lastnostmi brizganja

Embalaža:

10 kg, 25 kg



RAKOLL SUREPRESS LV + SUREPRESS MP CROSSLINKER

Dvokomponentno lepilo za membranske stiskalnice

Lastnosti:

- Viskoznost: cca 400 mPas
- pH vrednost: 6 - 8
- Lončni čas: 8 - 10 h

- poliuretansko disperzijsko lepilo, ki se uporablja skupaj z trdilcem MP Crosslinker in ima odlične lastnosti oprijema
- zaradi nizke viskoznosti se mešanica lepo nanaša z enakomernim nanosom
- lepilo ima nizko temperaturo aktiviranja ter visoko temperaturno obstojnost

Uporaba:

- lepljenje termolaminatov na oblikovane dele v membranskih stiskalnicah, kot tudi drugih stiskalnicah

Embalaža:

- lepilo: 25 kg
- trdilec: 1 kg



UNICOL NUNIVIL 1603

Pripravljeno enokomponentno PVAc lepilo za vroče in hladno furniranje (D3).

Lastnosti:

- odpri čas pri nanosu 100 – 140g/m² – 5 do 7 min
- njegova posebna formulacija omogoča izredno trd spoj, kot pri običajnih UF lepilih, z odlično vodoodpornostjo (EN 204/205 D3), odpornostjo na topila in vročinsko odpornostjo >100 °C

Uporaba:

- uporabo pri proizvodnji ukrivljenih vezanih plošč in za furniranje s furnirjem, papirjem in laminati

Embalaža:

25 kg, 1000 kg



RAKOLL FURNIERLEIM-3

Pripravljeno enokomponentno PVAc lepilo za vroče in hladno furniranje (D3)

Lastnosti:

- Klasifikacija: D3 glede na EN 204
- Viskoznost: cca 12.000 mPas
- pH vrednost: cca 3
- Bela točka: 6 °C
- Odpri čas: 3 - 9 min (odvisno od nanosa 100 g/m² – 150g/m²)

Uporaba:

- za furniranje lesa in lesnih materialov
- lepilo za vroče in hladno furniranje brez

vsebnosti formaldehida – WKI

- uporablja se v ogrevanih in neogrevanih stiskalnicah in omogoča zelo kratke čase stiskanja

Embalaža:

5 kg, 30 kg



RAKOLL ISARIT E-1

Urea-formaldehidno lepilo v prahu z nizko vsebnostjo formaldehida, ki se uporablja za furniranje in prečno lepljenje

Lastnosti:

- Klasifikacija: ustreza E-1 standardom
- Mešalno razmerje: 100 delov prahu : 60 delov vode
- pH vrednost: cca. 6
- Lončni čas: 5 - 7 ur pri 20°C, 2 - 3 ur pri 30°C
- Odpri čas: 20 - 30 min pri 20°C

Uporaba:

- furniranje in prečno lepljenje v ogrevanih stiskalnicah

Embalaža:

25 kg



UNICOL RESINA 401

Urea formaldehidno lepilo z malo vsebnosti formaldehida

Lastnosti:

- Klasifikacija: ustreza E-1 standardom
- Mešalno razmerje: 100 delov prahu : 50 delov vode
- pH vrednost: 5 - 6
- Lončni čas: 5 ur pri 20°C, 3 ur pri 30°C
- Odpri čas: 20 - 30 min pri 20°C

Uporaba:

- furniranje in prečno lepljenje v ogrevanih stiskalnicah

Embalaža:

25 kg



UNICOL RESINA 405

Hitro urea formaldehidno lepilo z malo vsebnosti formaldehida

Lastnosti:

- Klasifikacija: ustreza E-1 standardom
- Mešalno razmerje: 100 delov prahu : 50 delov vode
- Odpri čas: 20 - 30 min pri 20°C
- pH vrednost: 5 - 6
- Lončni čas: 3 ur pri 20°C, 1,5 ur pri 30°C

Uporaba:

- furniranje in prečno lepljenje v ogrevanih stiskalnicah

Embalaža:

25 kg



TITEBOND 50

Univerzalno D2 lepilo z alifatsko smolno osnovo, ki ima dobro vročinsko odpornost in hitro vezavo

Lastnosti:

- Klasifikacija: D2 glede na EN 204
- Viskoznost: cca 3.000 - 4.000 mPas
- pH vrednost: cca 4 - 5
- Bela točka: 5 °C
- Odprti čas: cca 5 - 7 min

Uporaba:

- robno in ploskovno lepljenje
- splošno montažno lepljenje
- lepljenje masivnih krivin, zato je enkratno lepilo za izdelovanje glasbil

Embalaža:

4kg, 20 kg, 235 kg



MULTIBOND EZ-1

Vlago odporno PVAc lepilo (D3) nepogrešljivo v industriji za širinsko lepljenje lesa (laminiranje)

Lastnosti:

- Klasifikacija: D3 glede na EN 204
- Viskoznost: cca 3.200 - 4.500 mPas
- pH vrednost: cca 2,2 - 3,5
- Odprti čas: cca 5 - 7 min
- Bela točka: 16 °C

Uporaba:

- visokofrekvenčno lepljenje ali za vroče in hladno lepljenje

- lepljenje spojev, ploskovno lepljenje
- primeren za kopalnice, kuhinje in vlažne prostore
- montažno lepljenje pohištva in drugih delov, ki so predvideni za tropsko podnebje

Embalaža:

4kg, 20 kg, 225 kg



MULTIBOND EZ-2HV

Vlago odporno PVAc lepilo (D3), za širinsko lepljenje lesa (laminiranje)

Lastnosti:

- Klasifikacija: D3 glede na EN 204
- Viskoznost: cca 7.000 mPas
- pH vrednost: 2,6 - 3,5
- Odprti čas: cca 5 - 7 min
- Bela točka: 7 °C

Uporaba:

- zasnovan posebej za uporabo v aplikacijah, kot so zobati spoj, lahko pa se uporablja za visokofrekvenčno lepljenje ali

- v stikalnicah za vroče lepljenje
- odlikuje se po nizki temperaturi delovanja, kar je odlična alternativa za uporabo v zimskih mesecih, ko je v delovnih prostorih nizka temperatura

Embalaža:

20 kg, 1100 kg



TITEBOND III

Enokomponentno PVAc lepilo z odlično vodoodpornostjo (D4)

Lastnosti:

- Klasifikacija: D4 glede na EN 204
- Viskoznost: cca 4.200 mPas
- pH vrednost: 2,5 - 3
- Odprti čas: cca 10 min
- Bela točka: 7 °C

Uporaba:

- idealno lepilo za notranje in zunanje izdelke
- ima potrdilo FDA (Food and Drug Administration), da se lahko uporablja v gospodinjstvu (živilski industriji za lepljenje rezalnih desk...)

Embalaža:

4kg, 20 kg, 225 kg



SOUDAL ADHESIVE 2C PROFESSIONAL - 2k SEKUNDNA LEPILO

Dvokomponentno lepilo za hitro lepljenje (lepilo + trdilec).

Lastnosti:

- lepljene dele zlepi v 10 s. - končna trdnost v 1 uri
- lepilo v tekočem stanju, trdilec v spreju
- enostavna uporaba
- barva: prozorna

- gumo, plastiko, pleksi steklo, PVC, keramiko, aluminij in kovino
- za lepljenje vseh vrst vogalnih spojev, okvirjev za slike
- odličen je tudi pri lepljenju v modelarstvu in izdelavi PVC oken

Uporaba:

- lepi zelo širok spekter podlag: MDF, les, vezano in iverno ploščo,

Embalaža:

set (50 gr. lepila in 200 ml trdilca)



LACKLEIM 8551

Lepilo za lakirane površine

Embalaža:

0,5 kg, 12kg, 30 kg

Lastnosti:

- Barva: bela, po sušenju transparentna
- Viskoznost: cca 8.000 mPas
- Bela točka: 0 °C
- pH vrednost: pribl. 8,5

Uporaba:

- lepimo lahko vpojno površino na lakirno površino z dvokomponentnimi laki, NC laki, melaminsko smolo, PVC folije...



PELPREN PL-6 / 10 KG A+B

Dvokomponentno lepilo za parket

Lastnosti:

- Viskoznost: 70.000 - 90.000 mPas
- Poraba (g/m²): 1000 - 1400
- Lončni čas: 120 min

Uporaba:

- epoksi poliuretansko dvokomponentno lepilo brez vode, primerno za lepljenje vseh vrst lesenih tal na cementne podlage ali na predhodno obstoječe nevpojne talne obloge (marmor, keramične ploščice, mozaik, lesene podlage)

Embalaža:

10 kg



PELPREN PRIMER PA 400

Utrjevalna smola proti ostanku vlage tleh in stenah

Lastnosti:

- Viskoznost: 20 - 30 mPas
- Poraba (g/m²): 200 - 300

Uporaba:

- utrjevalna smola za drobljive cementne mase, proti ostanku vlage (naredi vmasni film) v vlažnih tleh in stenah
- z dodajanjem drobnega peska dobimo sintetično maso za hitro izravnavanje

Embalaža:

10 kg



RAKOLL SUPERMELT PROFESSIONAL

EVA talilno lepilo za lepljenje robnih trakov

Lastnosti:

- Viskoznost: cca 115.000 mPas
- Temperaturna odpornost: 100 °C
- Temperatura lepila med nanosom: 180 - 200 °C
- Podajalna hitrost: 15 - 70 m/min

Uporaba:

- robni trakovi: trd les, furnir, melamin, poliester, HPL, PVC, ABS, PP

Embalaža:

25 kg



RAKOLL K2/486

EVA talilno lepilo za lepljenje robnih trakov

Lastnosti:

- Viskoznost: cca 95.000 mPas
- Temperaturna odpornost: 90 °C
- Temperatura lepila med nanosom: 190 - 210 °C
- Podajalna hitrost: 8 - 20 m/min

Uporaba:

- robni trakovi: trd les, furnir, melamin, poliester, HPL, PVC, ABS, PP

Barva:

- natur in bela

Embalaža:

4 kg, 25 kg



RAKOLL K4/581 LV

EVA talilno lepilo za lepljenje robnih trakov

Lastnosti:

- Viskoznost: cca 80.000 mPas
- Temperaturna odpornost: 75 °C
- Temperatura lepila med nanosom: 170 - 190 °C
- Podajalna hitrost: 8 - 20 m/min

Uporaba:

Uporaba:

- robni trakovi: furnir, melamin, poliester, HPL, PVC, ABS, PP

Embalaža:

4 kg, 25 kg



RAKOLL TE 5707 - K4/590

EVA talilno lepilo za nižje hitrosti podajanja in nižje delovne temperature

Lastnosti:

- Viskoznost: cca 37.500 mPas
- Temperaturna odpornost: 88 °C
- Temperatura lepila med nanosom: 150 - 180 °C
- Podajalna hitrost: 5 - 20 m/min

Uporaba:

- preizkušeno in priporočeno za uporabo na večini robnih trakov, namenjenih lepljenju po vročem postopku

Embalaža:

4 kg, 25 kg



RAKOLL K4/570

EVA talično lepilo za lepljenje robnih trakov

Embalaža:
4 kg, 25 kg

Lastnosti:

- Viskoznost: cca 65.000 mPas
- Temperaturna odpornost: 85 °C
- Temperatura lepila med nanosom: 170 °C
- Podajalna hitrost: 8 - 20 m/min

Uporaba:

- robni trakovi: furnir, melamin, poliester, HPL, PVC, ABS, PP



UNIBORD 607 M

EVA talično lepilo za strojno lepljenje robnih trakov

Lastnosti

- Viskoznost: 50.000 - 80.000 mPa.s
- Temperaturna odpornost: 97 - 107 °C
- Temperatura lepila med nanosom: 190 - 210 °C
- Podajalna hitrost: 10 - 60 m / min

Uporaba

- robni trakovi: trd les, furnir, melamin, poliester, HPL, PVC, ABS, PP

Barva

- natur in bela

Embalaža

- 4kg, 25 kg



UNIBORD 770 M

Poliolefinsko talično lepilo za strojno lepljenje robnih trakov. Zanj je značilna visoka odpornost na toploto in vlago.

Lastnosti

- Viskoznost: 70.000 mPa.s
- Temperaturna odpornost: 160 °C
- Temperatura lepila med nanosom: 190 - 220 °C
- Podajalna hitrost: 20 - 50 m / min

Uporaba

- robni trakovi: trd les, furnir, melamin, poliester, HPL, PVC, ABS, PP

Barva

- natur in bela

Embalaža

- 4kg, 25 kg



TALILNA LEPILA JOWAT | TECHNOMELT DORUS

- JOWATHERM 280.10 - natur 280.11 - belo
- JOWATHERM 280.30 - natur 280.31 - belo
- JOWATHERM 280.50 - natur 280.51 - belo
- JOWATHERM 282.20 - ročni pomik
- JOWATHERM 245.00 - posebno talično lepilo
- JOWATHERM 607.30 - (2kg)
- JOWATHERM 607.40 - PUR talično lepilo za robove (600 gr)
- JOWAT 930.20 - Čistilno sredstvo
- JOWAT 930.34 - Čistilno sredstvo za čiščenje nanašalnih naprav s PUR talilnim lepilom
- JOWAT 406.10 - primer
- JOWAT 221.00 - za opláščanje letav
- TECHNOMELT DORUS KS 217 - natur
- TECHNOMELT DORUS KS 217 - beli
- TECHNOMELT DORUS KS 351 - transparentni
- TECHNOMELT KS 224/2 - natur
- TECHNOMELT KS 7045 - natur
- TECHNOMELT KS 2000
- TECHNOMELT PW 7235



RAKOLL PATRONI RAKOLL SK P09 natur

Termoplastično EVA-sintetično lepilo iz umetnih smol z zelo dobrimi delovnimi lastnostmi

- lepljenje poliesterskih robov (s hrbtno stranjo iz papirja)

Lastnosti:

- Viskoznost: cca 65.000 mPas
- Temperaturna odpornost: 90 °C
- Temperatura lepila med nanosom: 200 - 220 °C
- Podajalna hitrost: 12 - 20 m/min

Embalaža:

45 kosov / karton

Uporaba:

- lepljenje masivnih nalimkov, robov iz furnirja, melaminskih smol (material v navitkih)
- DKS plošče in PVC robovi



RAKOLL PATRONI P2/650 BELI

EVA vroče talilno lepilo za robno lepljenje

rial v navitkih)

Lastnosti:

- Viskoznost: cca 65.000 mPas
- Temperaturna odpornost: 90 °C
- Temperatura lepila med nanosom: 200 - 230 °C
- Podajalna hitrost: 12 - 20 m/min

- DKS plošče in PVC robovi
- lepljenje poliesterskih robov (s hrbtno stranjo iz papirja)

Embalaža:

45 kosov / karton

Uporaba:

- lepljenje masivnih nalimkov
- lepljenje robov iz furnirja
- lepljenje robov iz melaminske smole (mate-



TECHNOMELT DORUS PATRONI

- TECHNOMELT DORUS HKP 21 natur
- TECHNOMELT DORUS HKP 21 beli
- TECHNOMELT DORUS HKP 25 natur



ČISTILNI NABOJI

Za čiščenje strojev (Holz-her), kjer uporabljajo lepilne naboje

Barva:

natur, modra

Embalaža:

karton 45 kosov



IPATHERM REINIGER 9030

Čistilo za poliuretansko talilno lepilo

Uporaba:

- za čiščenje nanašalnih naprav s PUR talilnim lepilom najkasneje v rok 24 ur
- zahvaljujoč posebnemu dodatku, ki prodre v notranjost lepila je kemična reakcija PUR talilnih lepil med procesom čiščenja ustavljena

Embalaža:

20 kg



RAKOLL PUS 550

Poliuretansko talilno lepilo

Embalaža:

2 kg / 210 kg

Lastnosti:

- Viskoznost: cca 48.000 mPas
- Temperaturna odpornost: 170 °C
- Temperatura lepila med nanosom: 100 - 140 °C
- Podajalna hitrost: 10 - 80 m/min

Uporaba:

- primerna za vse tipe robnih strojev in nalimkov v rolah



ADVANTRA TP

Termo taljivo lepilo

Lastnosti:

- Viskoznost: cca 3.200 mPas pri 150
- Temperaturna odpornost: 110 °C
- Temperatura lepila med nanosom: 120 - 140 °C
- Barva: prozoren, brez vonja

Uporaba:

- za izdelavo embalaže, lepljenje kartonske embalaže, kot tudi za lepljenje embalaže s problematično površino in 5 slojnih kartonov

Embalaža:

25 kg



LEPILNE PALČKE BP TRANSPARENT

Termoplastično lepilo v palčkah za nanos z lepilno pištolo

Lastnosti:

- Viskoznost: cca 3.200 – 8.600 mPas
- Temperaturna odpornost: 107 °C
- Temperatura lepila med nanosom: 160 - 180 °C
- Odpri čas: 10 s

Uporaba:

- za lepljenje lesa ali papirja (odličen oprijem)
- za popravilo, montažo in domača opravila "naredi si sam"

Embalaža:

1 kg, 5 kg, 20 kg



ICEMA R145/44

Enokomponentno PU lepilo brez vsebnosti topil

Lastnosti:

- Barva: bela
- Viskoznost: 140.000 ± 40.000 mPas
- Odprti čas: cca 15 min (z vodno meglico 5 min)
- Čas stiskanja: pri + 20 °C cca 30 min, pri + 40 °C cca 10 min, pri + 60 °C cca 5 min

Uporaba:

- montažna lepljenja najrazličnejših vrst

- zelo dobro oprijema na kovine, kot so pocinkano jeklo, plemenita jekla, grundirana jekla, aluminij, barvne kovine ter plastični materiali: DKS, GF –poliestri, trdi PVC, ABS,SAN, PA, PC, PMMA, materiali iz lesa, materiali na bazi cementa

Embalaža:

310 ml, 260 kg



ICEMA R145/88

Enokomponentno PU lepilo brez vsebnosti topil

Lastnosti:

- Barva: bela
- Viskoznost: 140.000 ± 40.000 mPas
- Odprti čas: cca 5 min (z vodno meglico 2 min)
- Čas stiskanja: pri + 20 °C cca 10 min, pri + 40 °C cca 5 min, pri + 60 °C cca 3 min

Uporaba:

- montažna lepljenja najrazličnejših vrst

- zelo dobro oprijema na kovine, kot so pocinkano jeklo, plemenita jekla, grundirana jekla, aluminij, barvne kovine ter plastični materiali: DKS, GF –poliestri, trdi PVC, ABS,SAN, PA, PC, PMMA, materiali iz lesa, materiali na bazi cementa

Embalaža:

310 ml, 260 kg



ICEMA R145/12

Enokomponentno PU lepilo brez vsebnosti topil

Lastnosti:

- Barva: rumeno oranžna
- Viskoznost: 3.500 mPas
- Odprti čas: cca 15 min (z vodno meglico 7 min)
- Čas stiskanja: pri + 20 °C cca 30 min, pri + 40 °C cca 12 min, pri + 60 °C cca 5 min

Uporaba:

- montažna lepljenja najrazličnejših vrst
- zelo dobro oprijema na kovine, kot so pocinkano jeklo, plemenita jekla, grundirana jekla, aluminij, barvne kovine ter plastični materiali: DKS, GF –poliestri, trdi PVC, ABS,SAN, PA, PC, PMMA, materiali iz lesa, materiali na bazi cementa

Embalaža:

0,6 kg, 1,2 kg, 200 kg, 1000 kg





ICEMA R 101 + TRDILEC 7

Dvokomponentna lepilo na bazi poliuretana

Lastnosti:

- Barva: bela
- Viskoznost: cca 260.00 mPas
- Čas stiskanja: 24 h pri 20 °C
- Lončni čas: cca. 120 min
- Mešalno razmerje: 100 : 15 (utežno razmerje)

Uporaba:

- univerzalno lepilo za lepljenje kombiniranih plošč s sredico iz trde pene (PVCP, PU,

PS) ter pokravnih plošč iz lesa, plošč iz cementno-vlaknatih materialov iz aluminij pločevine, jeklene pločevine ter plošč iz laminatov

- lepljenje umetnih materialov (PU, PMMA, PA, PC, ABS), stekla, emajlov, lesa, betona, kamna in kovin (Al, Fe)

Embalaža:

lepilo: 1 kg

trdilec: 0,15 kg



ULTRAFLEX 56 + TRDILEC 2

Kontaktno poliuretansko lepilo z vsebnostjo topil

Lastnosti:

- Barva: brezbarvna, transparentna
- Viskoznost: cca 3.600 mPas
- Čas strjevanja: cca 3 dni
- Lončni čas: cca 12 h
- Čas do spajanja: cca 5 -10 min

Uporaba:

- odlična odpornost na staranje, ter v dvokomponentni izvedbi odlična temperaturna odpornost

- za kontaktno lepljenje mnogih plastičnih materialov (poliolfinfolij po predhodni obdelavi), SAN, ABS, PVC, polikarbonatov, PMMA, poliamidov, politereftalatne folije, celulozestre, PUR, elastomere (posebno nitrilkaučuk vulkanizate) medsebojni ali z lesom, usnjem, tekstilom, prešpan lepenko ali s kovinami (s pred premazom za kovine)

Embalaža:

lepilo: 0,8 kg

trdilec: 0,08 kg



ISARCOLL 8053

Kontaktno lepilo z vsebnostjo topila

Lastnosti:

- Barva: brezbarvna, transparentna
- Viskoznost: cca 3.600 mPas
- Čas strjevanja: cca 3 dni
- Lončni čas: cca 12 h
- Čas osuševanja nanosa: cca 1 - 3 min
- Odpri čas: 4 h

Uporaba:

- univerzalno lepilo za številne materiale, kot so: kovine, guma, pluta, tekstil, usnje, keramika, steklo

Embalaža:

0,75 kg



BAPCO HSSA EDGE

Večnamensko kontaktno lepilo v spreju

Lastnosti:

- Nanos: dvostransko
- Toplotno upornost do 100 °C
- Suha snov: 38 - 42%
- Močan trenutni oprijem in dolg odpri čas

Uporaba:

- lepi različne materiale, kot so les, kovine, guma, tkanino, večino plastike, kartonom, polietilen in beton ter dekorativnimi laminati

Embalaža:

500ml



DURASPRAY 349 HF Red

Lepilo narejeno na bazi smol in sintetičnih elastomerov, za brizganje

Lastnosti:

- Viskoznost: cca 250 mPas
- Nanos: enostranski
- Čas potreben za začetek sušenja: 30 s
- Maksimalen oprti čas lepljenja: 10 min
- Vročinska odpornost: da

Uporaba:

- lepilo je primerno za uporabo v tapetništvu in na vseh drugih področjih lepljenja, kot npr. pri proizvodnji kompozitnih plošč

- posebej primerno za lepljenje penjenega poliuretana med seboj, na les ali kovino, kot tudi za lepljenje tkanin na les ali kovino

Embalaža:

14 kg



INSOCO S3

Visoko zmogljivo poliklorpropen lepilo primerno za brizganje

Lastnosti:

- Viskoznost: cca 480 mPas
- Nanos: dvostranski
- Čas potreben za začetek sušenja: 30 s
- Maksimalen oprti čas lepljenja: 10 min
- Vročinska odpornost:

Embalaža:

10 gr.

Barva:

- prozoren, rdeč



INSOCO CELLOPRENE P-3571 TRANSPARENT

Eno komponentno kontaktno lepilo na bazi polychloroprena za brizganje

Lastnosti:

- Viskoznost: cca 100 – 400 mPas
- Nanos: dvostransko
- Odprti čas: kratek 5 – 10min
- Suha snov: 18%

Uporaba:

- namenjen za lepljenja pri katerih je

potreben močan začetnioprijem in visoka vročinska odpornost

- za lepljenje različnih plastičnih materialov na lesna tvoriva v lesni industriji in post-forming obdelavah

Barva:

- prozoren, rdeč

Embalaža:

- 1l, 20 l



INSOCO AQUATAACK S-1K / 1068

Eno komponentno kontaktno lepilo na bazi polychloroprena za brizganje

Lastnosti:

- Viskoznost: cca 100 – 400 mPas
- Nanos: dvostransko
- Odprti čas: kratek 15 min
- Suha snov: 55%
- Nanos: (obojestransko) 50 – 100 g/m2

Uporaba:

- namenjen za hitra lepljenja v tapetništvu, proizvodnji žimnic in v avto industriji
- v mnogih primerih nadomešča 2-komponentna lepila, ki so zahtevnejša za uporabo

Embalaža:

- 1 kg, 20 kg



KAURIT 106 in KAURIT 176

Lepila v prahu za spajanje furnirja

Embalaža:

25 kg

Lastnosti:

- lepilo, ki z dodatkom vode postane močna lepilna zmes
- lepilni spoji so prozorni



NITKA K-3 KUPER

Originalna lepilna nitka za spajanje furnirja

Lastnosti:

- barva: prozorna
- metrov na navitju: 1170 m
- teža: 0,17 kg
- temperatura taljenja: 130 °C

Embalaža:

10 kosov / karton



NITKA K-12 KUPER

Originalna lepilna nitka za spajanje furnirja

Lastnosti:

- barva: prozorna
- metrov na navitju: 1000 m
- teža: 0,14 kg
- temperatura taljenja: 135 °C

Embalaža:

10 kosov / karton



NITKE KUPER

Originalna lepilna nitka za spajanje furnirja

Vrste nitk:

- 1110 - električni grelec
- 1130 - električni grelec
- 1220 - električni grelec
- 1320 - električni grelec
- 2210 - zračni grelec
- 2220 - zračni grelec

Embalaža:



NITKA K-60 KUPER

Originalna lepilna nitka za ročno spajanje furnirja

Lastnosti:

- barva: prozorna
- metrov na navitju: 1000 m

Embalaža:

10 kosov / karton



PURBOND HB serija

Embalaža:

0,8 kg, 6 kg, 50 kg, 200 kg, 1000 kg

	PURBOND® HB 530	PURBOND® HB 360	PURBOND® HB 440	PURBOND® HB 110	PURBOND® HB 181
Osnova	Poliuretan	Poliuretan	Poliuretan	Poliuretan	Poliuretan
Oznaka	Isocianat prepolimer				
Komponentno	1 komponentno	1 komponentno	1 komponentno	1 komponentno	1 komponentno
Barva lepila	belo-bež	bež	belo-bež	belo-bež	rjavo-bež
Barva lepilnega spoja	transparent	transparent	transparent	transparent	transparent
Odprti čas	12 min	20 min	30 min	1 ura	2 uri
Čas stiskanja	1 ura	40 min	2 uri	3 ure	6 ur
Končna trdnost [ur]	12 ur	12 ur	12 ur	24 ur	48 ur
Suha snov	100 %	100 %	100 %	100 %	100 %
Gostota [g/ml]	1,1	1,13	1,1	1,1	1,25
Količina nanosa [g/m²]	~ 200	~ 180	~ 200	~ 200	~ 180
Vodoodpornost	vodoodporen	vodoodporen	vodoodporen	vodoodporen	vodoodporen
Ekologija	Brez formaldehida, JAIA *****, F ****, brez topil				
Shranjevanje	3 mesecev	3 mesecev	3 mesecev	3 mesecev	6 mesecev
Embalaža	800 g steklenice, 20 kg kovinski sod, 50 kg sod, 200 kg sod, 1 tona kontejner				

PURBOND HB-S serija

Embalaža:

0,8 kg, 6 kg, 50 kg, 200 kg

	PURBOND®	PURBOND®	PURBOND®	PURBOND®	PURBOND®	PURBOND®	PURBOND®	PURBOND®
	HB S049	HB S109	HB S159	HB S209	HB S309	HB S409	HB S509	HB S609
Osnova	Poliuretan							
Oznaka	Isocianat prepolimer							
Komponentno	1 komponentno	1 komponentno	1 komponentno	1 komponentno	1 komponentno	1 komponentno	1 komponentno	1 komponentno
Barva lepila	bež	bež	bež	bež	bež	bež	bež	bež
Barva lepilnega spoja	transparent	transparent	transparent	transparent	transparent	transparent	transparent	transparent
Odprti čas	4 min	10 min	15 min	20 min	30 min	40 min	50 min	60 min
Čas stiskanja	10 min	25 min	40 min	50 min	75 min	100 min	125 min	150 min
Končna trdnost [ur]	2 ur	2 ur	2 ur	2 ur	2 ur	2 ur	2 ur	2 ur
Suha snov	100%	100%	100%	100%	100%	100%	100%	100%
Gostota [g/ml]	1,16	1,16	1,16	1,16	1,16	1,16	1,16	1,16
Količina nanosa [g/m²]	140-180	140-180	140-180	140-180	140-180	140-180	140-180	140-180
Vodoodpornost	vodoodporen							
Ekologija	Brez formaldehida, JAIA *****, F ****, brez topil							
Shranjevanje	6 mesecev							
Embalaža	800 g steklenice, 20 kg kovinski sod, 50 kg sod, 200 kg sod, 1 tona kontejner							

PURWELD serija

Embalaža:

0,8 kg, 6 kg, 50 kg, 200 kg

	PURWELD® 1052	PURWELD® 1102	PURWELD® 1302	PURWELD® 1402
Osnova	Poliuretan	Poliuretan	Poliuretan	Poliuretan
Oznaka	Isocianat prepolimer			
Komponentno	1 komponentno	1 komponentno	1 komponentno	1 komponentno
Barva lepila	Rjava	Rjava	Rjava	Rjava
Barva lepilnega spoja	Prozorna	Prozorna	Prozorna	Prozorna
Odprti čas	5 min	10 min	30 min	40 min
Čas stiskanja	13 min	25 min	75 min	100 min
Končna trdnost [ur]	12 ur	12 ur	12 ur	12 ur
Pojavnost	tekoča	tekoča	tekoča	tekoča
Vsebnost trdnih snovi [%]	100 %	100 %	100 %	100 %
Arnatura-vlakna	Brez vlaken	Brez vlaken	Brez vlaken	Brez vlaken
Vonj				
Vodoodpornost	Vodoodporen	Vodoodporen	Vodoodporen	Vodoodporen
Ekologija	Brez topil, brez formaldehida, registriran JAIA *****			
Količina nanosa [g/m²]	100 – 250 g/m ²	100 – 250 g/m ²	100 – 250 g/m ²	100 – 250 g/m ²
Shranjevanje	1 leto	1 leto	1 leto	1 leto
Embalaža				

WINBAG®

— pump it up..!

POZOR

MOJSTRI GRADBENIŠTVA IN MONTAŽE

WINBAG®
— pump it up..!
Made in Denmark

135KG

nosilnosti

LIFT IT | LEVEL IT | LOVE IT



Montažna blazina WINBAG je vsestransko uporabna in je **OBVEZEN** del vsakega kovčka z orodjem. Z neverjetnimi 135 kg nosilnosti je odlična za poravnavo oken, montažo omaric, postavitve težkih vrat itd.

RED HORSE A/S | Niels Bohrs vej 25 | 8660 Skanderborg - Denmark | +45 86 95 00 99
www.WINBAG.eu



Зауваго мам најбољи



Ločilna, drsna in čistilna
sredstva

2



ACMOS 81-475, ACMOS 81-474

Ločilno sredstvo za uporabo pri izdelavi površin iz fenolnih smol in melaminskih smol

Lastnosti:

- brez olj in silikonov

Uporaba:

- lahko se uporablja v hladnih ali vročih stiskalnicah kot tudi pri modelih in kalupih
- za proizvodnjo opažnih plošč in latofleksa
- ločilno sredstvo lahko nanesemo na model kot tudi na površino obdelovanca

Embalaza:

5 kg, 20 kg, 180 kg



ACMOS 39-169

Ločilno sredstvo za PUR

Lastnosti:

- vsebuje voske in isoparafine

Uporaba:

- predvsem za srednje trde pene in polnila

Embalaza:

20 kg



ACMOS MC

Ločilno sredstvo za PUR

Lastnosti:

- ne vsebuje topil in silikonov
- odlično odstranjuje viške iztečenega PUR

Uporaba:

- predvsem za srednje trde pene in polnila

Embalaza:

20 kg



WAXILIT 22-2411 / pločevinka sprej

Drсно sredstvo brez olj in silikonov za lesno obdelovalne stroje

Lastnosti:

- brez silikonsko drsno sredstvo
- omogoča dobro drsenje brez trenja
- ne pušča madežev na obdelovalnih površinah
- raztoplja smolo

Uporaba:

- za vse drsne površine lesno obdelovalnih strojev
- preprečuje lepljenje prahu na dovodih, šobah in črpalkah

Embalaza:

400 ml

ACMOS 70-2406 / pločevinka sprej

Ločilo v spreju za uporabo pri obdelavi plastike (za brizganje orodij)

Lastnosti:

- ločilno sredstvo na osnovi silikona
- brez CFC potisnega plina

Uporaba:

- kot zaščita žag, rezkarjev in delovnih miz kot drsno sredstvo
- preprečuje oprijemanje lepil, plastike, gume, ostankov varjenja, ...

Embalaza:

pločevinka sprej 400 ml

ACMOS 100-2450 / pločevinka sprej

Ločilo v spreju za preprečevanje oprijema klejev in lepil

- posebno primeren za robne lepilke (pritisni valji, rezila)

Lastnosti:

- brez silikonov in CFC sredstev
- ne povzroča korozije in ne poškoduje valjev in naprav

Uporaba:

- idealen za nanašanje na težko dostopne površine

Embalaza:

400 ml



ACMOS 100-81 S

Ločilno sredstvo proti oprijemanju EVA talilnih lepil na strojih za robno lepljenje

Lastnosti:

- ne vsebuje silikona
- ACMOS 100-81 S je blago sredstvo, ki se odstrani z vsakim čistilom na osnovi topil

Uporaba:

- uporaben je na kovini, lesu, gumi in plastiki.
- ACMOS 100-81 S se uporablja na strojih za robno lepljenje kot premaz proti prijemanju EVA lepil na valje, trakove, rezila...

Embalaža:

5 kg



ACMOS 1124 B

Ločilna pasta proti oprijemanju PVA-C lepil

Lastnosti:

- ne vsebuje olj in silikonov
- nevtralen z lužili in laki
- ne obarva in ne pušča madežev na lesnih površinah
- ščiti površino stiskalnic proti oprijemanju obdelovancev na stiskalne plošče

Uporaba:

- v stiskalnicah za hladno in vroče lepljenje
- izredno uporabna tudi kot zaščitna pasta za roke

Embalaža:

5 kg, 20 kg, 180 kg



ACMOS 81-400 WE

Ločilno sredstvo za hladno in vroče stiskanje - proti oprijemanju PVA-C in urea-formaldehidnih lepil

Lastnosti:

- čistilno sredstvo mlečne barve, v gosto tekočem stanju
- ne vsebuje silikonov in topil

Uporaba:

- proti oprijemanju PVA-C in urea-formaldehidnih lepil v hladnih in vročih stiskalnicah

Embalaža:

5 kg, 180 kg



WAXILIT 22-71 F, WAXILIT 22-74

Dršno sredstvo brez olj in silikonov za vse lesno obdelovalne stroje

Lastnosti:

- brez silikonsko dršno sredstvo
- omogoča dobro drsenje brez trenja
- ne pušča madežev
- raztaplja smolo

Uporaba:

- za lesno obdelovalne stroje, ki so opremljeni z avtomatskim doziranjem, lahko ga nanašamo tudi ročno, s čopičem, krpo ali razpršilom

Embalaža:

5 kg, 20 kg



ACMOSOL 133-1

Čistilo za čiščenje zelo umazanih sistemov in zatrjenih lepil

Lastnosti:

- s čiščenjem obnovimo sijaj plošč stiskalnice
- ne vsebuje toksičnih ali rakotvornih materialov

Uporaba:

- Če po daljšem času uporabe nastane na kovinski plošči sloj lepila, se ta lahko hitro očisti s čistilom ACMOSOL 133-1.

Očistiti jo je treba takoj, ko se pojavi rahlo obarvanje plošče, ker je v tej fazi čiščenje najlažje. Čistilo se nanese izključno na hladne plošče, pusti učinkovati nekaj minut in potem odstrani z PUTZ-BOY napravo ali krpami. Plošče je potrebno očistiti še z vodo.

Embalaza:

5 kg



ACMOSITAL

Sredstvo za raztapljanje nečistoč in čiščenje ožganin na orodjih v lesni industriji

Lastnosti:

- negorljivo topilo smol

Uporaba:

- za čiščenje orodij v lesni industriji (ožganina)
- ni primeren za aluminij (agresiven)

Embalaza:

5 kg



ACMOS 100-5030

Ločilno sredstvo proti oprijemanju talilnih lepil na strojih za robno lepljenje.

Lastnosti:

- brez silikonov
- se lahko redči z vodo

Uporaba:

- še posebej primeren pri strojih za robno lepljene.
- za zaščito pritisnih valjev, transportnih trakov in plastičnih površin

Embalaza:

5 kg



INDUSTRIJSKO ČISTILO DEKOR 5000

Univerzalno čistilo za ostanke talilnih lepil in drugih madežev

- primerno tudi za odstranjevanje starih nalepk

Lastnosti:

- čistilo vsebuje organska topila, se hitro suši in ne pušča meglic

Embalaza:

1 l, 5 l, 24 l, 200 l

Uporaba:

- za ročno čiščenje talilnega lepila in raznih madežev s površine obdelovanca - izdelka



JUSTRITE PLOČVINKA ZA DOZIRANJE NA VZMET

Varno in enostavno doziranje vnetljivih tekočine

- pločvinka je izdelana iz pocinkanega jekla, ki je odporen na rjo in kemikalije (zunanost posode je prašno lakirana)

Lastnosti:

- dozirna plošča ob pritisku navzdol razprši majhno količino čistila, ki omogoča, da se krpa ali gobica navlaži primerna je za hoby in profesionalno uporabo

Velikosti

0,5 l, 1 l in 2 l

Čistilna in ločilna sredstva



TRENNMITTEL SYNTHESA

Čistilno in ločilno sredstvo za vroče in hladne stiskalnice. Lastnosti:

- čistilo vsebuje organska topila, se hitro suši in ne pušča meglic

Uporaba:

- brez olj in silikonov

- čisti in zaščiti namazane dele stiskalnic

Embalaza:

5 l, 30 l



LOČILNO SREDSTVO TYP TR4, TR6

Ločilno sredstvo za avtomatsko doziranje - na začetku stroja za lepljenje robov

Lastnosti:

- ekonomična poraba
- vsebnost aromatičnih substanc pod 0,01 %

Uporaba:

- proti prijemanju talilnega lepila na

nezaželene dele obdelovanca pred rezkanjem in lepljenjem

- uporablja se na strojih, ki so opremljeni z avtomatskim doziranjem ločilnega sredstva
- na začetku stroja za lepljenje robov

Embalaza:

5 l, 30 l, 200 l



INDUSTRIJSKO ČISTILO TYP AN

Antistatično čistilo

Lastnosti:

- vsebuje organska topila, se hitro suši in ne pušča meglic

Uporaba:

- uporablja se kot antistatično čistilo, ki preprečuje oprijemanje prahu na obdelovanec

Embalaza:

5 kg, 20 kg, 180 kg



INDUSTRIJSKO ČISTILO TYP 925

Industrijsko čistilo za avtomatsko doziranje - na koncu stroja za lepljenje robov

Lastnosti:

- hitro sušeka tekočina, ki ne pušča meglic in madežev
- vsebnost aromatičnih substanc pod 0,01 %

Uporaba:

- za strojno čiščenje in odstranjevanje talilnega lepila pri strojih za lepljenje robov
- uporablja se samo na strojih, ki so opremljeni z avtomatskim doziranjem
- **na koncu stroja za lepljenje robov**

Embalaza:

5 l, 30 l, 200 l

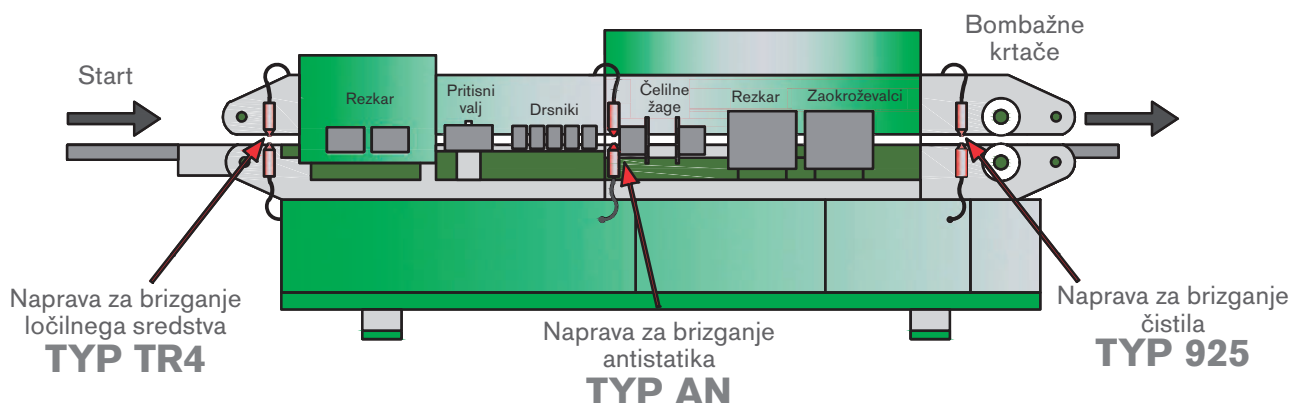



PURBOND TRENNMITTEL

Ločilno sredstvo za eno-komponentna poliuretanska lepila

Lastnosti:

- netoksična mešanica

Uporaba:

- PUR ločilno sredstvo preprečuje, da bi se lepilo oprijemalo na opremo in orodja

Embalaža:

0,8 kg



PURBOND TRENN PASTE

Ločilna pasta za eno-komponentna poliuretanska lepila

Lastnosti:

- aktivne sestavine topne v mineralnih oljih

Uporaba:

- PUR ločilna pasta preprečuje oprijemanje lepila na navoje in vijake

Embalaža:

1kg



PURBOND PUR LOSER (TOPILO)

Čistilno sredstvo za eno-komponentna poliuretanska lepila

Lastnosti:

- izredno agresivno topilo
- ni hlapno, vendar je jedko (zato je obvezna uporaba zaščitnih rokavic in očal)

Uporaba:

- dele, ki so umazani od lepila, namočimo v PUR topilo
- **OPOZORILO:** Pred čiščenjem preverite obstojnost delov v PUR topilu!! (še posebej tesnila)

Embalaža:

5 kg, 25 kg



SWIPEX - SOUDAL

Čistilne krpice za silikon in akril

Lastnosti:

- netkane krpice, impregnirane z mešanico topil
- bio razgradljive, prijazne do kože

Uporaba:

- vedno navlažene krpice omogočajo učinkovito čiščenje svežega silikona, akrila, barv, olj, MS polimerov,...

Embalaža:

set 80 kos



PU ČISTILO

Čistilo za svežo PU peno

Lastnosti:

- tekočina pod pritiskom
- vsebuje topila
- univerzalni nastavek za ročno in pištolsko čiščenje

Uporaba:

- čiščenje pištole za nanašanje PU pene
- čiščenje ventila pri kartuši
- odstranjevanje neposušene PU pene

Embalaža:

500 ml



SOUDAL PU REMOVER

Gel za odstranjevanje zatrjene PU pene

Lastnosti:

- agresiven gel, ki ne poškoduje podlage
- tekoč, enostaven za nanašanje (vgrajen čopič)
- ne polzi

Uporaba:

- odstranjevanje zatrjenih silikonov, MS polimernih in poliuretanskih lepil

Embalaža:

100 ml



SKUPINA

Čauvažo nam najbolji



Pripomočki
za lepljenje

3

PROFIPUR 3000

Sistem za nanos eno-komponentnih PU lepil

Lastnosti:

- idealen za manjše in srednje velike obrate
- brez dnevnega čiščenja nanašalnih naprav
- možnost avtomatskega nanosa
- uporaba 50 kg, 200 kg, 1000 kg sodov

Sestavni deli:

- naprava za črpanje lepila PROFIPUR 3000
- lonček za pobiranje vlage
- pištola za PUR lepila
- nanašalni glavnik
- 10m nanašalne cevi
- komplet priključkov za sod
- voziček za pozicioniranje soda - 50 kg ali 200 kg

Spremljajoča oprema:

- gel za pobiranje vlage iz zraka
- trenn pasta
- trennmittel
- pur loser

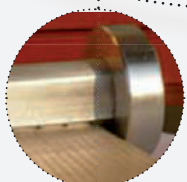

- nanašalni glavnik za nanos lepila nastavljive širine od 6 do 24 cm s stranskim vodilom



- možnost nanašanja lepila na različne profile, katere lahko izdelamo po specifičnih željah kupca



Pripomočki za lepjenje

PROFILINE 3000

Avtomatika linija za nanos eno-komponentnih PU lepil

Lastnosti:

- idealen za srednje in velike obrate
- brez dnevnega čiščenja nanašalnih naprav
- širina nanosa do 30 cm
- uporaba 50 kg, 200 kg, 1000 kg sodov

Deli:

- masivna konstrukcija stroja
- original Öust nanašalna glava
- nanašalna enota s prilagoditvijo višine
- vhodni in izhodni valjni transporter dolžine 1500 mm
- naprava s črpalnim sistemom PROFIPUR 3000 in cevjo za povezavo dolžine cca 5 m

Tehnični podatki:

- širina nanosa 300 mm
- hitrost 20, 30 ali 40 m/min
- priključna moč 2 x 0,37 kW
- količino nanosa se regulira s pomočjo črpalke
- premična fotocelica – omogoča različne zamike vklopa nanašalne glave glede na morebitne korekcije višinske razlike in s tem časa odpiranja/zapiranja
- regulacija širine nanosa z zapiranjem in odpiranjem luknjic na dozirni letvi
- enostavno čiščenje

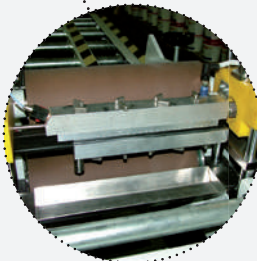
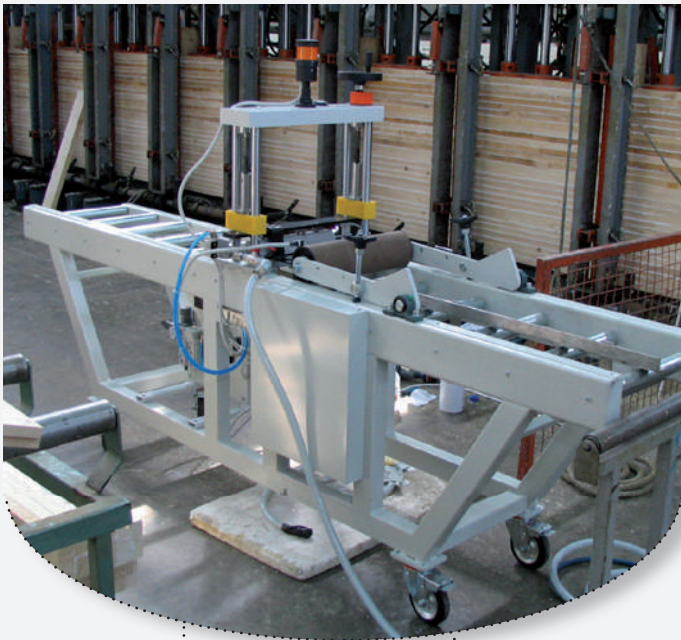

- nanašalna glava z nastavljivo širino aplikacije lepila



- vhodni in izhodni valjni transporter dolžine 1500 mm

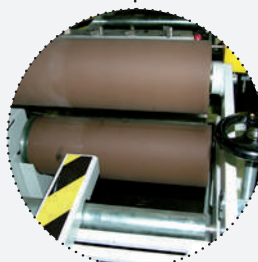

- pogonski, po višini nastavljivi, gumirani podajalni valji





PIZZI PROFI 2000 - TLAČNA POSODA

Tlačna posoda za nanašanje eno-komponentnih PVAc lepil

Pizzi priključki vseh vrst in namembnosti.

Lastnosti:

- Odlično dozira zahtevano količino lepila na pravo mesto in zahteva minimalno čiščenje sistema.
- Sistem vsebuje tlačno posodo, 4m cevi, pištolo in univerzalni nastavek, ki je pod stalnim pritiskom in vedno pripravljen za uporabo.
- Hitro nanašanje lepila na lamele, moznične vezi, ravne površine, robove, utore...

Modeli:

- A8 (8 kg) / železna
- A5 (5 kg), A12 (12 kg), A20 (20 kg) / rostfrei



TLAČNA POSODA ZA PU LEPILA

Tlačna posoda za nanašanje eno-komponentnih PU lepil

Lastnosti:

- Odlično dozira zahtevano količino PU lepila na pravo mesto in zahteva minimalno čiščenje sistema.
- Sistem vsebuje tlačno posodo, 4m cevi, pištolo in univerzalni nastavek, ki je pod stalnim pritiskom in vedno pripravljen za uporabo.
- Hitro nanašanje lepila na lamele, moznične vezi, ravne površine, robove, utore...

Modeli:

5 kg



LAMELLO LK0 - TLAČNA POSODA

Tlačna posoda za nanašanje eno-komponentnih PVAc lepil

Lastnosti:

- Odlično dozira zahtevano količino lepila na pravo mesto in zahteva minimalno čiščenje sistema.
- Sistem vsebuje tlačno posodo, 4m cevi, pištolo in univerzalni nastavek, ki je pod stalnim pritiskom in vedno pripravljen za uporabo.
- Hitro nanašanje lepila na lamele, moznične vezi, ravne površine, robove, utore...

Modeli:

3 kg, 5 kg, 10 kg



GUPFO NANAŠALEC

Ročni nanašalec iz aluminija

Lastnosti:

- ročni nanašalec za nanašanje lepil in raznih aplikacij - kvaliteten tanek nanos.
- enostavno čiščenje

Modeli:

75 mm, 150 mm



GUPFO NANAŠALEC

Ročni nanašalec iz posebne plastike

Lastnosti:

- ročni nanašalec za nanašanje lepil
- kvaliteten tanek nanos in enostavno čiščenje

Modeli:

200 mm



UMUR NANAŠALEC

Ročni nanašalec iz aluminija

Lastnosti:

- ročni nanašalec za nanašanje lepil
- kvaliteten tanek nanos in enostavno čiščenje

Modeli:

150 mm



Univerzal guma za UREA in PVA-C



Guma odporna na topila



Pena za PVA-C lepila



Mehka guma za profile



Os za valjčke



ALU dozirni valjčki

Vijaki



Okvirji



LEIMFIX

Valjčni nanašalec lepila do širine 140mm

Lastnosti:

- Enakomeren nanos lepila
- Ohrani preostanek lepila v priročnem ohišju
- Snemljivi in pralni valji za nanos lepila
- Širina nanašalnega valja 140mm



KUPER LEIM BOY

Posoda za lepilo s čopičem

Lastnosti:

- primeren za hoby in profesionalno uporabo
- primeren za uporabo skoraj vseh tekočih izdelkov (lepila, barve, čistila...)
- posoda se po uporabi enostavno zapre in omogoča hranjenje izdelkov brez zasušenja

Modeli:

- 0,4 l, 1,5 l, 3 l

Možnost nakupa samo čopičev



PIŠTOLA KLP 1

Visoko kakovostna kovinska pištola za poliuretansko peno

Lastnosti:

- natančen nanos pene na željeno mesto
- možnost zamenjave zgornjega adapterja
- količino pene reguliramo z ventilom na zadnji strani pištole
- dolga življenjska doba



PIŠTOLA KLP 3

Kakovostna plastična pištola za poliuretansko peno

Lastnosti:

- natančen nanos pene na zeleno mesto
- količino pene reguliramo z ventilom na zadnji strani pištole
- dolga življenjska doba



PIŠTOLA ZA SILIKON 310 ml

Ročna pištola za silikon.

Lastnosti:

Zelo kvalitetna in vzdržljiva pištola za nanašanje lepilnih mas iz 310 ml kartuš



PIŠTOLA ZA ČREVO

Ročna pištola za črevo

Lastnosti:

- zelo vzdržljiva in lahka ročna pištola za nanašanje silikona, akrila, lepilnih mas iz 400 ml in 600 ml črev



PIŠTOLA PNEVMATSKA ZA ČREVO

Pnevmatska pištola za črevo

Lastnosti:

- zelo vzdržljiva in lahka pnevmatska pištola za nanašanje silikona, akrila, lepilnih mas iz 400 ml in 600 ml črev



PIŠTOLA ZA 2K LEPILA

Ročna pištola za dvo-komponentna lepila v kartušah

Lastnosti:

- zelo vzdržljiva pištola za nanašanje dvo-komponentnih (2K) lepilnih mas iz 400 ml kartuš



FUGEN ASS - GLADILNE PLOŠČICE

Silikonsko gladilo za razne aplikacije - omogoča hitro in natančno finiširanje

Lastnosti:

- silikonsko gladilo omogoča hitro in profesionalno zaključevanje tesnenja ali lepljenja različnih aplikacij
- v setu so 4 kosi

Model:

- Standard - rumene barve
- Special - rdeče barve



LEPILNA PIŠTOLA PT-180 /180W

Talilna pištola z enostopenjsko temperaturo

Lastnosti:

- talilna pištola je primerna za vse vrste talilnih palčk (lepila, kiti, polnila...) do debeline fi 10 mm
- primerna je za hoby in profesionalno uporabo
- med in po uporabi lepilo ne kaplja iz nanašalne šobe

SPONE KOTNE KIF

Pripomoček za spajanje različnih kotov

Lastnosti:

- omogoča hitro in enostavno spajanje različnih kotov
- Možnost nakupa posameznih dimenzij spon



V setu

- KIF klešče
- SPONE A (10 - 15mm) - 8 kos
- SPONE B (15 - 25mm) - 8 kos
- SPONE C (20 - 30mm) - 8 kos
- SPONE D (25 - 45mm) - 8 kos
- SPONE E (40 - 70mm) - 8 kos
- SPONE F (65 - 90mm) - 8 kos

PUTZ - BOY

Prilaga za čiščenje stiskalnic

Lastnosti:

- nepogrešljiv pripomoček za čiščenje gornjih in spodnjih stiskalnih plošč
- skrbno izbrani materiali dajejo dolgo življenjsko dobo in enostavno uporabo
- primeren za vse vrste čistilnih in ločilnih sredstev



KREP LEPILNI TRAK CP 99

Močni lepilni trak za prečno spajanje (furnirja, kartona, PVC-a, papirja...) širine 6 mm in dolžine 3218 m



PAPIR ZA FURNIRANJE

Protivlečni papir teže 90 in 120 g za furnir debeline 0,6 mm in za laminat

Lastnosti:

- prihranek pri materialu
- prihranek pri času
- prihranek pri denarju



LEPILNI PAPIR

PERFORIRAN / NEPERFORIRAN

Lepilni papir za ročno spajanje furnirja. V ponudbi v različnih dimenzijah:

- širine 12 mm (perforiran in neperforiran)
- širine 15 mm (perforiran in neperforiran)
- širine 20 mm (perforiran in neperforiran)

Na roli je 200 m oz. 400 m



TEFLONSKÉ FOLIJE

Zaščitna folija za stiskalnice

Lastnosti:

- za zaščito stiskalnih plošč v pretočnih in klasičnih stiskalnicah
- nudi 100 % zaščito proti oprijemanju lepil na stiskalne plošče

V ponudbi:

- širina 1400 mm
- širina 2600 mm

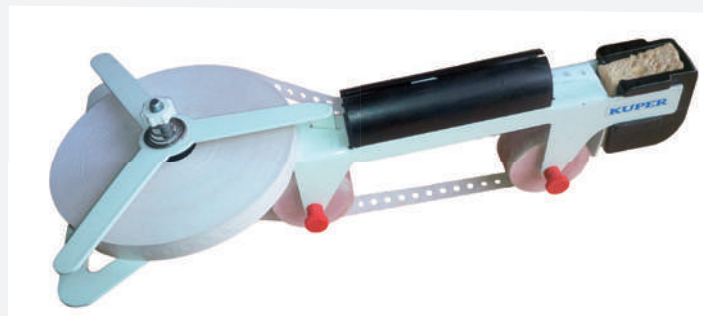

PRIPRAVA ZA LEPILNI PAPIR KUPER PHK/2

Lastnosti:

- enostavno rokovanje
- uporaba brez vzdrževanja
- idealen pripomoček za spajanje manjših količin furnirja



Popravila in
retuširanje



KREDA FULLFIX

Kreda za hitra popravila prask in odrgnin na neobremenjenih površinah

Lastnosti:

- mešanica mineralnih voskov, obarvanih z zemeljskimi in oksidnimi barvili
- enostaven nanos
- barve se med seboj mešajo
- omejena mehanska in toplotna odpornost (zelo mehka, tališče pri 60 °C)
- zelo dobro prekrivna

Uporaba:

- enostavna in hitra zapolnitev manjših

prask, spojev in luknjic na naravnih in umetnih površinah, ki niso izpostavljene obremenitvam

- priporočamo za notranjo uporabo

Barve:

- standardna KÖNIG barvna lestvica, serija 713 (svetli lesni toni), serija 714 (lesni toni), serija 750 (belo-sivi toni)



VOSEK MEHKI

Mehki vosek za popravila na neobremenjenih površinah

Lastnosti:

- mešanica mineralnih voskov, obarvanih z zemeljskimi in oksidnimi barvili
- barve se med seboj mešajo s taljenjem
- omejena mehanska in toplotna odpornost (mehek, tališče pri 74 °C)

Uporaba:

- za saniranje prask, razpok, lukenj in vtisnin na ravnih površinah
- za masivni les, furnir, folije in plastične

površine, ki niso izpostavljene obremenitvam

- priporočamo za notranjo uporabo

Barve:

- posamezno v vseh standardnih tonih, serija 750 (belo-sivi toni), serija 712 (lesni toni), serija 730 (lesni toni), serija 720 (lesni toni), serija 780 (lesni toni)



VOSEK TRDI

Trdi vosek za popravila na površinah, ki so izpostavljene manjšim obremenitvam

Lastnosti:

- mešanica mineralnih voskov z zemeljskimi in oksidnimi barvili
- dobra oprijemljivost, dobra elastičnost (brez pojava razpok)
- barve se med seboj mešajo s taljenjem
- višek se enostavno odstrani z uporabo lopatice (obliča) za voske ali jeklenega strgala
- dobra mehanska in temperaturna odpornost (trd, tališče pri 81 °C)

nost (trd, tališče pri 81 °C)

Uporaba:

- za popravilo malo in srednje zahtevnih poškodb na ravnih površinah ali robovih
- za masivni les, furnir, folijo, termoplastične in plastične površine
- priporočamo za notranjo uporabo

Barve:

- standardna KÖNIG barvna lestvica, serija 750 (belo-sivi toni), serija 712 (lesni toni), serija 730 (lesni toni), serija 720 (lesni toni), serija 780 (lesni toni)



VOSEK TRDI PLUS

Zelo trd vosek za popravila na obremenjenih površinah

Lastnosti:

- mešanica visokokvalitetnih mineralnih voskov s sintetičnim deležem, obarvanih z zemeljskimi in oksidnimi barvili
- odlična mehanska in toplotna odpornost (zelo trd, tališče pri 110 °C)
- barve se med seboj mešajo s taljenjem

• uporabno v kuhinji, na oknih in vratih, na stopnicah in talnih oblogah iz lesa ali laminata

- za notranjo in zunanjo uporabo

Barve:

- standardna KÖNIG barvna lestvica, serija 750 (belo-sivi toni), serija 730 (lesni toni), serija 780 (lesni toni), serija 720 (lesni toni)

Uporaba:

- za luknje, poškodovane robove, odtrganine in vtisnine na zelo obremenjenih površinah



VOSEK TRDI - EFFEKTWACHS

Trdi vosek, posebej izdelan za svetlobo-odbojne lesene površine

Lastnosti:

- mešanica mineralnih voskov z zemeljskimi in oksidnimi barvili
- dobra oprijemljivost in elastičnost (ni razpok)
- zaradi svetlobo odbojne lastnosti se, po opravljeni sanaciji na mestu poškodbe, odsevajo različni barvni odtenki površine pod različnimi koti

- se lahko meša s trdim voskom in trdim voskom plus

Uporaba:

- za popravila manjših prask in vtisnin na površinah iz naravnega lesa
- priporočamo za notranjo uporabo

Barve:

serija 770 (20 x 4 cm)



VOSEK TRDI MAT

Najnovejša rešitev za mat površine! Posebej izdelan vosek za mat in globoko mat površine.

Lastnosti:

- mešanica visokokvalitetnih mineralnih voskov s sintetičnim deležem, obarvanih z zemeljskimi in oksidnimi barvili
- dobra oprijemljivost in elastičnost
- po nanosu se ne sveti
- dobra mehanska in in toplotna odpornost

(trd, tališče pri 85 °C)

Uporaba:

- za popravila manjših do srednjih poškodb na lesu, plastiki, linoleju,...
- priporočamo za notranjo uporabo

Barve:

serija 771 (20 x 4 cm)



AQUA FULL SPACHTEL

Eno-komponentni lesni kit na vodni osnovi

Lastnosti:

- obarvana eno-komponentna polnilna pasta
- barve se med seboj mešajo
- čas sušenja cca 30 - 60 minut
- vročinska odpornost do 100 °C

Uporaba:

- za zapolnitev majhnih razpok in odprtih spojev, globine 1-3 mm
- za uporabo na neobdelanih lesenih

površinah, furnirju, laminatu, MDF in kovini

- za notranjo uporabo
- za zunanjo uporabo je potrebno prela-kiranje

Barve:

RAL 9003, 103, 111, 113, 141, 156, 161, 178, 206, 302, RAL 9005



STRUKTUR PINSEL-STIFT

Tinktura v čopiču za natančno obnavljanje strukture lesa

Lastnosti:

- tinktura na osnovi topila
- odporna na vodo in brisanje, se hitro suši
- dober oprijem na položene in surove lesene površine, ki so nemastne in brez prahu
- prelakiramo jo lahko z vsemi Königovimi laki

- nanašanje brez formacije laka, idealna za natančna popravila

Uporaba:

- za obnovitev strukture lesa na naravnih in dekor površinah
- za notranjo uporabo

Barve:

V ponudbi v 17-ih barvnih tonih



PROFI COLORPEN



PROFI LAK-PEN

Pokrivni lak v flomastru

Lastnosti:

- pigmentiran pokrivni lak na akrilni osnovi
- visoko pokriven, se hitro suši
- dober oprijem na večino lakiranih, plastičnih in kovinskih površin (ne na mehki PVC)
- obstojen na svetlobi in odporen na vremenske vplive (ob zadostnem nanosu)

Uporaba:

- za pred obarvanje prask in lukenj pred kitanjem
- za pokrivno retuširanje s čopičem na lesu, plastiki in kamnu
- uporablja se tudi za obarvanje poliestrskega 2-k kita REX-LITH (les in prozorni)
- priporočljiv za notranjo in zunanjo uporabo

Barve:

posamezno v 51 barvah ali v serijah A (svetli toni), B (srednji toni) in C (temni toni) - po 12 kosov



KANTENFIX PREMIUM

Pokrivni lak v flomastru

Lastnosti:

- pigmentiran pokrivni lak na akrilni osnovi
- visoko pokriven, se hitro suši
- dober oprijem na večino lakiranih, plastičnih in kovinskih površin (ne na mehki PVC)
- omejena PVC obstojnost (vratni in okenski okviri)
- obstojen na svetlobi in odporen na vremenske vplive (ob zadostnem nanosu)

Uporaba:

- za pred obarvanje prask in lukenj pred kitanjem
- za pokrivno retuširanje s čopičem na lesu, plastiki in kamnu
- uporablja se tudi za obarvanje poliestrskega 2-K kita REX-LITH (les in prozorni)
- priporočljivo za notranjo in zunanjo uporabo

Barve:

- standardna KÖNIG barvna lestvica, serija 710 (lesni toni), serija 750 (belo-sivi toni)



FENSTERFIX

Pokrivni lak v flomastru, posebej izdelan za uporabo na oknih

Lastnosti:

- izboljšana kvaliteta laka v flomastru omogoča izredno dobro pokrivnost ter svetlobno in vremensko odpornost
- konica pod kotom 45° omogoča enakomeren nanos tudi na težko dostopnih mestih

Uporaba:

- za prekrivno obarvanje utorov pri proizvodnji oken
- za obarvanje utorov, robov in vogalov
- za popravila na lesu, plastiki in kovini

Barve:

barvne lestvice RENOLIT, COVA in HORNS-CHUH - na voljo na spletni strani



PINSEL FIX KLARLACK 268

Prozorni lak v čopiču

Lastnosti:

- prozoren (transparent) lak na akrilni osnovi, se hitro suši
- dober oprijem na večino lakiranih, plastičnih in kovinskih površin (ne na mehki PVC)
- obstojen na svetlobi in odporen na vremenske vplive (ob zadostnem nanosu)
- posušen lak lahko razredčimo na paleti in ga tudi mešamo s PINSEL FIX DECKLACK

Uporaba:

- za natančno lakiranje na lesu in plastiki
- za nanos osnovnega laka na manjše dele pohištva (npr. ročaje)
- za notranjo in zunanjo uporabo

Stopnje sijaja:

- 3-4 globoko mat (Stumpfmatt), 10-13 mat (Matt), 19-21 polmat (Seidenmatt), 55-65 sijaj (Glanz)



PINSEL FIX DECKLACK 288

Pokrivni akrilni lak v čopiču

Lastnosti:

- pigmentiran pokrivni lak na akrilni osnovi
- se hitro suši in dobro prekriva, barve se med seboj mešajo
- dober oprijem na številne lakirane, plastične in kovinske površine (ni za mehki PVC)
- dobra odpornost na svetlobo in vremenske vplive (potrebna ustrezna debelina nanosa)

Uporaba:

- za pokrivno retuširanje s čopičem na lesu, plastiki in kamnu
- uporablja se tudi za obarvanje poliestrskega 2-K kita REX-LITH (les in prozorni)
- priporočljivo za notranjo in zunanjo uporabo

Barve:

- standardna KÖNIG barvna lestvica, serija 710 (lesni toni), serija 750 (belo-sivi toni), set osnovnih barv (zelena, modra, rdeča, rumena)



KANTENFIX AQUA 241

Arlni pokrivni lak na vodni osnovi v flomastru

Lastnosti:

- akrilni lak na vodni osnovi, brez vonja
- odporno na svetlobo in vremenske vplive, visoko pokrivno
- dober oprijem na večino lakiranih in plastičnih površin (ni za mehki PVC)
- stopnja sijaja: svilen mat

Uporaba:

- za prekrivno obarvanje utorov pri proizvodnji oken
- za obarvanje utorov, robov in vogalov na lesu, plastiki in kovini
- za doseganje osnovnih barvnih tonov in za prilagajanje tonov
- za notranjo in zunanjo uporabo

Barve:

standardna KÖNIG barvna lestvica



TALILEC VOSKA - PLINSKI

Prenosni plinski pripomoček za taljenje, oblikovanje in mešanje mehkih, trdih ter trdih PLUS voskov

Lastnosti:

- dolžina 177 mm, teža 60 g
- čas delovanja cca 3 ure (odvisno od temperature, s katero delamo)
- temperatura je nastavljiva, maksimalna

temperatura 240 °C

Uporaba:

- za taljenje, oblikovanje in mešanje mehkih, trdih ter trdih PLUS voskov
- če mu dodamo talilno lopatico a la Kobold, z rahlim parjenjem lahko odpravimo manjše vtisnine
- priporočamo uporabo visokokvalitetnega čistega butana za vžigalnike



SCHMELZ-KOBOLD 440 B-MODELL

Stacionarni električni pripomoček za daljšo neprekinjeno uporabo

Lastnosti:

- grelec: 12 V, moč: 25 W, dolžina kabla: 2,5 m
- trafo postaja: Primarna napetost 230 V, 50 Hz/sekundarna napetost 12 V/nominalna moč max. 30 W/LED indikator funkcije

Uporaba:

- za taljenje, oblikovanje in mešanje vseh vrst korekturnih voskov
- z lopatico a la Kobold z rahlim parjenjem lahko odpravimo manjše vtisnine
- zaradi nastavljive temperature glede na material, ki ga obdelujemo, je uporaba zelo enostavna



OBLIČ ZA VOSKE K161500 IN LAK K161700

Inovativni pripomoček za obdelovanje polnil KÖNIG - tudi za neizkušene roke!

Lastnosti:

- izdelan iz zelo kvalitetne plastike
- integriran brusni flis in krpica brusi-polira

Uporaba:

- za enostaven nanos in zgladitev korekturnih voskov

- viški trdega voska in trdega voska PLUS se zlahka odstranijo s pomočjo brazd brez poškodb na površini
- ostanke voska na površini lahko dokončno odstranimo z brusnim flisem, ki je integriran v obliču
- pozor: koničaste brazde za ravne površine, zaobljene brazde za robove



OBLIČ ZA LAK K163000

Pripomoček za natančno odstranjevanje in izravnavanje vseh KÖNIG-ovih trdih polnil

Lastnosti:

- natančno delo brez prask na površini v okolici poškodbe
- visokokvalitetno rezilo iz krom-vanadija je mogoče uporabiti na obeh straneh
- vključen usnjen ovitek

Uporaba:

- nežno zgledi vsa trda polnila (trdi vosek, trdi vosek plus, Rex-Lith,...)
- uporaben tudi kot učinkovit pripomoček za odstranjevanje nepravilnosti pri lakiranju



ROBNO RAVNALO

Pripomoček za zgladitev robov pri poškodbah

Uporaba:

- za odstranjevanje poškodovanih robov na površinah iz umetne mase

- zaobljena stran ravnala se uporablja na trdem lesu in furnirju za zaobljenje poškodovanih robov, da se doseže neoster (zaobljen) prehod



KONIG LACKZIEHKLINGE

Pripomoček za odstranjevanje viškov nanosa polnil in nepravilnosti pri končnem lakiranju

Lastnosti:

- strgalo je izdelano iz visoko kvalitetnega jekla in ima ostre robove

Uporaba:

- za odstranjevanje viškov nanosa polnil in nepravilnosti pri končnem lakiranju
- malo jekleno strgalo je posebej izdelano za odstranjevanje prask na težko dostopnih površinah, npr. na že montiranih PVC oknih



NC-RAZREDČILO K710

Razredčilo na osnovi topil

Uporaba:

- za razredčitev vseh Königovih NC in akrilnih lakov
- za aktiviranje barv v Holzretusche
- za čiščenje čopičev

Embalaža:

150 ml, 1 lit



FEHLER-EX K240

Pokrivni akrilni lak v lončku

Lastnosti:

- pigmentirana pokrivna retuša z akrilnim lakom
- visoko-pokrivna, se hitro suši, stopnja sijaja: svilenomat
- dober oprijem na večino lakiranih, plastičnih in kovinskih površin (ni za mehki PVC)
- dobra odpornost na svetlobo in vremenske vplive

Uporaba:

- za uporabo na lesu, plastiki in laminatu
- za ponovno obarvanje in prilagoditev barvnih tonov, za prekrivanje prebršenih površin
- za obarvanje REX LITH poliestrskega kita (transparent, les in bela)
- za notranjo in zunanjo uporabo

Embalaža:

28 ml, 1l



BRUSNA VOLNA K413000

Fina brusna volna

Lastnosti:

- posebno fina, dolga vlakna, proizvedena brez olj

Uporaba:

- za najfinejše brušenje lakiranih površin
- za umirjanje močnih tonov retuširnih materialov
- za nežno čiščenje grelnih konic na talilcih



KRTAČKA MESING - KÖNIG

Krtačka za delo s polnili

Uporaba:

- obnovev strukture lesa na predelih, kjer smo s korekturnim voskom zapolnili naravne strukturne pore
- uporabimo ga lahko tudi za natančno čiščenje obliča za polnila in obliča za lak



REX LITH

Dvokomponentni kit na poliestrski osnovi

Lastnosti:

- hitro sušiči dvo-komponentni kit na osnovi poliestrske smole/peroxid
- čas strjevanja: cca 5 min (odvisno od količine trdilca)
- izjemna trdnost in odpornost, minimalno krčenje (1-2 %)
- enostavna nadaljnja obdelava (brušenje, žaganje, ravnanje,...)
- obarva se lahko z laktinkturo FEHLER-EX ali kolortinkturo COLOR TINKTUR

Uporaba:

- za popravila na površinah, ki so podvržene močnim obremenitvam, npr. les, plastika, kamen, marmor, poliester (ne uporabljati za polietilen, polipropilen ali teflon)
- uporaben tudi za popravila na vogalih in robovih in kot nadomestek manjkajočih delov
- za zunanjo uporabo je potrebno poškodbo prelakirati

Barve:

les, bela, transparentna, bukev, črna



ČISTILO VOSKA

Sredstvo za razmastitev

Lastnosti:

- na osnovi topil

Uporaba:

- za razmastitev poškodovanih površin pred saniranjem

- za nežno odstranjevanja viškov polnil
- za umirjanje močnih tonov korekturnih materialov

Embalaža:

150 ml, 1 lit



KRPA BRUSI/POLIRA 55x75 mm

Krpa za brušenje in poliranje - 2 v 1

Uporaba:

- **bela brusna površina:**
 - za matiranje sijajnih površin npr. po uporabi trdega voska ali trdega voska PLUS
 - za čiščenje plastičnih in lakiranih lesenih površin
 - za odstranjevanje meglice, ki nastane pri uporabi korekturnega laka v spreju

- za odpravljanje odstopanj v sijaju
- **zelena polirna površina**
- za hitro doseganje sijaja na matiranih površinah brez poškodb na ostali površini, npr. za robove, kjer pride do mat efekta po uporabi laka v spreju



MOBEL KUR

Sredstvo za čiščenje lakiranih lesenih površin

Lastnosti:

- emulzija na vodni osnovi z intenzivnim čistilnim učinkom
- učinkovito čisti in pri tem ohranja prvoten izgled površin, ima antistatičen efekt

Uporaba:

- za nežno čiščenje lakiranih lesenih površin
- odstranjuje mastne madeže, sledi čevljev, nalepke in loščila, nikotin, sledi kemičnih svinčnikov in rollerjev
- lahko se uporablja tudi za čiščenje TV in PC ohišij
- za čiščenje prevlek iz umetnega usnja

Embalaža:

200 ml, 1 l



MOBEL FRISCH

Sredstvo za osvežitev površin

Lastnosti:

- na osnovi topil
- reaktivira površino in povzroči rahli sijaj površine

Uporaba:

- za nežno odstranitev rahlih vodnih in alkoholnih madežev
- za osvežitev posivelih površin, ki so lakirane z NC-laki
- za notranjo uporabo

Embalaža:

200 ml, 1 l



SPREJ PROZORNI KLARLACK 342-347 (rdeča nalepka)

Prozoren lak v razpršilu na akrilni osnovi

Lastnosti:

- prozoren lak, ki ne vsebuje silikonov
- dodatek "ProSilicone" omogoča nevidno formacijo laka
- stopnje sijaja: globoko mat (3-4), mat (10-13), polmat (19-21), polsijaj (35-40), sijaj (55-65), visoki sijaj (>75)
- odporen na svetlobo in vremenske

razmere, omejena odpornost pri PVC

Uporaba:

- na lesenih, plastičnih in kovinskih površinah
- za kakovostno prelakiranje ali lakiranje na novo, za zatesnenje saniranih poškodb
- za notranjo in zunanjo uporabo

Embalaža:

400 ml



SPREJ ANSATZLOS NEVTRALNI 336-340 (rumena nalepka)

Prozoren lak v razpršilu na NC osnovi

Lastnosti:

- prozoren lak na osnovi nitro-celuloze
- ne vsebuje formaldehida in aromatičnih substanc
- odporen na paro ter mehanične in kemične obremenitve
- čas sušenja: na otip cca 20 min
- stopnje sijaja: globoko mat (3-4), mat (10-

13), polmat (19-21), polsijaj (35-40), sijaj (55-65)

Uporaba:

- za lakirane, dekor in laminatne površine
- za notranjo uporabo

Embalaža:

400 ml



SPREJ AQUA KLARLACK

Prozoren lak v razpršilu na vodni osnovi

Lastnosti:

- prozoren akrilni lak na vodni osnovi
- okolju prijazen, brez vonja
- stopnje sijaja: globoko mat (3-4), mat (10-13), polmat (19-21), polsijaj (35-40), sijaj (55-65)

Uporaba:

- za zatesnenje poškodb in za prelakiranje manjših delov pohištva
- za lakirane, dekor in laminatne površine
- za notranjo uporabo
- idealen za oljene in voskane površine

Embalaža:

400 ml



SPREJ PF 372

Prekrivni akrilni lak v razpršilu

Lastnosti:

- pigmentiran pokrivni akrilni lak
- stopnja sijaja: polmat
- barve RAL9003,9005,9010 in 9016 so na voljo tudi v visokem sijaju

Uporaba:

- za barvno prilagoditev saniranih enobarvnih površin
- za prelakiranje delov površin
- za uporabo na lesenih, dekor, plastičnih in kovinskih površinah
- za notranjo in zunanjo uporabo

Embalaža:

400 ml



SPREJ EFFEKTLACK FEINPERL 348

Lak v razpršilu za enobarvne strukturne površine

Lastnosti:

- prozorni akrilni lak s strukturo

- za obnovitev teksture na površini
- ključnega pomena je končno prelakiranje z ustreznim barvnim lakom

Embalaža:

400 ml

Uporaba:

- za uporabo na dekor površinah (enobarvnih) po saniranju poškodb

KÖNIG SERVISNI KOVČEK

Servisni kovček za rabo na področju vzdrževanja in retuširanja

Lastnosti:

- 1 x KÖNIG vosek mehki serija 720; 1 x KÖNIG kreda FULL FIX serija 714; 10 x KÖNIG vosek trdi serija K611900: 202, 203, 117, 118, 120, 139, 103, 138, 143, 111; 20 x KÖNIG vosek trdi serija K141004: 9010, 900, 117, 119, 141, 143, 144, 154, 160, 163, 178, 179, 203, 211, 303, 9005, 915, 917, 918, 919; 1 x KÖNIG REX LITH DUO (beli + les), 1 x KÖNIG oblič za voske; 5 x KÖNIG strukturni čopič STRUKTURPINSEL STIFT: 2, 5, 6, 7, 10; 5 x KÖNIG pokrivni lak 30 ml FEHLER EX: 9010, 9005, 915, 917, 919; 6 x KÖNIG flo-master z lakom KANTENFIX PLUS: 201, 159, 161, 104, 111, 900; 1 x KÖNIG prozorni lak v spreju 400 ml, mat; 1 x KÖNIG prozorni lak v spreju 400 ml, polmat; 1 x KÖNIG prozorni vodni lak v spreju 400 ml, polmat; 1 x KÖNIG filc kladica; 1 x KÖNIG trikot krpice DIN A5; 1 x KÖNIG čopič veвериča dlaka; 1 x KÖNIG brusna volna; KÖNIG brusni papir: 2 x suho 150, 180, 240, 280, 320 in 2 x mokro 400, 500, 600; 1 x KÖNIG mešalna deska; 1 x KÖNIG lonček za mešanje; 1 x KÖNIG NC razredčilo; 1 x KÖNIG čistilo voska KORREKTUR ANLOESER; 1 x KÖNIG MöbelKUR; 1 x KÖNIG MöbelFRISCH; 1 x KÖNIG jekleno strgalo; 1 x KÖNIG talilec voska

KÖNIG PRIROČNI KOVČEK

Priročni kovček za popravila na terenu

Lastnosti:

Dobavljiv s standardno vsebino, po dogovoru pa vam ga napolnimo z vsebino po vaši izbiri, v protivrednosti standardne.

- 20 x mehki vosek – serija 720, 20 x trdi vosek – serija 720
- 10 x kreda FÜLL-FIX – serija 714
- 12 x PROFI LAK PEN (razni toni), 12 x PROFI COLOR PEN (razni toni)
- 1 x plinski talilnik voska, 1 x oblič za polnila, 1 x filc kladica, 1 x fina brusna volna
- 1 x lak v spreju 400 ml
- 1 x NC razredčilo 150 ml
- 1 x čistilo voska 1 lit
- 1 x plin RONSON 250 ml
- 10 x bombažna krpica

SET KÖNIG V PLASTIČNEM KOVČKU 613 343

Set za popravilo na oknih in parketu

Lastnosti:

- 16 x trdi vosek PLUS, 4 x trdi vosek PLUS za mešanje (4cm)
- 1 x trdi vosek transparent, 1 x trdi vosek PLUS transparent
- 1 x oblič za polnila, 1 x plinski talilnik
- 1 x brusni flis grobi, 1 x brusni flis fini
- 1 x PINSEL-FIX mat, 1 x PINSEL-FIX polmat

Uporaba:

- za saniranje prask, lukenj, spojev, poškodovanih robov in vogalov, odtrganin in vtisnin na oknih, vratih, parketu, delovnih pultih, stopnicah in v kuhinji
- trdi voski PLUS so uporabni tudi za zunanje površine

SET KÖNIG V PLASTIČNEM KOVČKU 613 339

Set za popravila na pohištvu

Lastnosti:

- 20 x mehki vosek, 20 x trdi vosek
- 1 x oblič za polnila, 1 x plinski talilnik
- 1 x brusni flis grobi, 1 x brusni flis fini
- 1 x PINSEL-FIX mat, 1 x PINSEL-FIX polmat

Uporaba:

- za saniranje prask, lukenj, spojev, poškodovanih robov in vogalov, odtrganin in vtisnin
- set vsebuje poleg vseh običajnih lesnih tonov tudi 4 osnovne barve rdečo, modro, zeleno in rumeno - s temi barvami lahko ustvarite poljuben lesni ton



MODOSTUC

POSEBEN KIT
ZA NOTRANJE PROSTORE

Praktično pakiranje v tubah po 250 g
Na voljo v 13 barvah

WENGE - EBANO



BUKEV

faggio - beech - buche



BELA

blanco - white - weiss



SVETLI BOR

pino claro - light pine - Kiefer

HRAST

roble - oak - Eiche



DOUGLAS BOR

pino douglas - douglas - douglas



OREH

nogal - walnut - Nuss



ČEŠNJA

cerezo - cherry - Kirsch



TIK

teck - teack - teck



MAHAGONIJ



Idealen za domače mojstre:

- * lahek za nanos,
- * se odlično brusi,
- * dolg rok uporabe,
- * možnost mešanja
- * različnih barvnih tonov

TEMNI OREH

nogal obscuro - dark walnut - Dunkelnuß



SMREKA



VELIKOST IN TEŽE

STOJALO S TUBAMI		Velikost (mm)	Teža (g)	
		330 x 290 x 530	2.090	
STOJALO		Velikost (mm)	Teža (g)	Vsebina
		300 x 253 x 760	1.440	48 tub / 6 vsake barve



PLASVEROI
INTERNATIONAL

Via Camussone 38, 27010 Vellezzo Bellini (PV)
Tel. 0382 926 896 Fax 0382 926 451 - e-mail: plasveroi@iol.it - www.plasveroi.it

NOVO!

iMPA
CONTEMPORARY IDEAS



Embalaza 192 g



Embalaza 1,4 kg

PlastuK

2K POLIESTRSKI KIT ZA PROFESIONALNO UPORABO



**REŠITEV, O KATERI
STE SANJALI**

Lastnosti in prednosti



- OBDELUJE SE ENAKO KOT LES:
BRUŠENJE, SKOBLJANJE, VRTANJE
- LAHKO SE NANAŠA - NE POLZI
- MOŽNOST NANOSA V DEBELIH SLOJIH,
SE NE OSUŠI - NE USAHNE
- PALETA BARV PO VZORCIH
- ZUNANJI IZGLED:
IZGLED LESA - LESNI TONI
- ČAS UPORABE ZMESI:
5 MIN (PRI 20°C)
- LASTNOSTI SO PRIMERLJIVE Z LESOM
- DELUJE Z LESOM
- MOŽNOST BARVANJA IN OLJENJA
- ZUNANJA OBSTOJNOST NA
EKSTREMNE POGOJE
- ODLIČEN OPRIJEM NA VSE PODLAGE
- PRIMERNO ZA KRTAČENJE
- PRIMERNO ZA VSE
VRSTE LESA IN LESNIH TVORIV



pred nanašanjem



po nanosu



končen izgled



LESNI KIT KNETHOLZ MS

Enokomponentni lesni kit na bazi topil, za zunanjo in notranjo uporabo.

Lastnosti:

- na voljo v 16 barvah
- ko se strdi, je trd - lahko se reže, brusi, vrta, žaga,...
- lahko ga lakiramo, lužimo
- odporen na vremenske vplive in

blage kisline

Uporaba:

Idealen za popravila razpok, lukenj, odkruškov ali drugih poškodb na lesenih površinah

Embalaza:

200 g



TALILNA PIŠTOLA BCD360

Pištola za talilne palice (Thermelt polnilo za grče ali lepilo)

Lastnosti:

- delovna temperatura: 140 °C - 230 °C, prednastavljeno na 190 °C
- moč: 300 W

- za palice premera 12 mm

Uporaba:

- za taljenje in nanašanje termoplastičnih polnil THERMELT
- za taljenje in nanašanje lepila v palicah



THERMELT - polnilo za grče

Posebno polnilo, narejeno za polnjenje grč in razpok v lesu.

Lastnosti:

- ni toksično
- pripravljen za uporabo v 8 standardnih barvah
- lahko se ga brusi, trd v nekaj sekundah
- velike luknje niso problem, polnilo se ne vpije
- ohrani fleksibilnost v lesu in je

UV odporen

- se ga lahko olji, luži, lakira in barva
- vodoodporen, za zunanjo in znotraj

Uporaba:

Okna/vrata, pohištvo, talne obloge, hoby trgovine ...

Embalaza:

PKT cca 300 g



THERMELT - alu kladica za hlajenje

Priročna kladica iz aluminija za hitro ohlajitev in izravnavo staljenega polnila



REZILO ZA THERMELT 50 mm

Izredno ostro rezilo za enostavno odstranitev viška polnila iz poškodbe in okolice



SKUPINA

Заурајо мам најбољи



Pisala in pripomočki
za označevanje

5

Tabela uporabe

••• = PROFI •• = zelo primerno • = primerno * = odstranjivo

Svinčniki, krede in flomastri za označevanje

Področja uporabe

Koda		Str.	Oblika/barva	Dolžina/premer	Opis	suh les	moker les	kovina	kamen, beton	ploščice, keramika	plastika	steklo	guma
333 / 433		3		180, 240, 300 mm	tesarski svinčnik	•••	•	•	•				
331 / 431		4		240, 300 mm	svinčnik za kamnoseke	•	•	•	•••				
334 / 4342103		5		240 mm	ploščat tesarski/kopirni svinčnik	•••	•••	•	•				
334S / 4352103		5		240 mm	tesarski/kopirni svinčnik	••	•••	•	•				
338 / 4271103 - 4291103		6		180 mm	tesarski svinčnik	••	•	•	•				
4362103		7		240 mm	univerzalni tesarski svinčnik	••	••	••*	••	•••*	•••*	•*	•
1174 / 1940104		7		Ø 12 mm, 240 mm	univerzalni svinčnik (Cellugraph)	••	••	••*	••	•••*	•••*	•*	•
1920199		7		Ø 7,8 mm, 178 mm	univerzalni svinčnik (Plast-O-Mark)	••	••	••*	••	•••*	•••*	•*	•
1915112		8		Ø 7,8 mm, 178 mm	mizarski svinčnik	•••	•	•	•	•			
2910		8		Ø 7,8 mm, 175 mm	svinčnik za na steklo/vse površine, permanenten	••	••	•••	••	•••	•••	•••	••
2940		9		Ø 6,8 mm, 178 mm	Cellucolor - svinčnik za vse površine	••	••	•••*	••	•••*	•••*	•*	•
1950104		9		Ø 7,8 mm, 178 mm	vrtnarski svinčnik	••	••	•••	••	•••	•••	•••	
2920101		10		Ø 6,8 mm, 178 mm	Lyra Duo Slim	••	•	•	••		••		

Tabela uporabe

Svinčniki, krede in flomastri za označevanje

Področja uporabe

••• = PROFI •• = zelo primerno • = primerno * = odstranjivo

Koda	Sr.	Oblika/barva	Dolžina/premer	Opis	suh les	moker les	kovina	kamen, beton	ploščice, keramika	plastika	steklo	guma
4420	25		8-15 mm	mark + sign Kreidemarker	•••	•••	•••	•••	•••	•••	•••	•••
4040	27		2-4 mm	industrijski flomaster z lakom	••	••	••	••	•••	•••	•••	•
4070	27		2-3 mm	flomaster za usnje	••	••	••*	••	••*	••*	••*	•
4020	28		1-4 mm	permanentni flomaster tanek	••	••	•••	••	••	••	•	•
4010	28		2-6 mm	permanentni flomaster medium	••	••	•••	••	••	••	•	•
4030	28		4-12 mm	permanentni flomaster GROSSO	••	••	•••	••	••	••	•	•
4450	30		2-4 mm	flomaster za fuge	••	••	••	••	••	••	••	••
4430000	31		•	ojni flomaster	••	••	••	••	••	••*	••*	•
4494	32		washed off	LYRA DRY stavbarski flomaster	••	••	••	••	••	••	••	•
4499	33		•	LYRA DRY svinčni svinčnik	••	••	••	••	••	••	••	•
1960103	34		washed off	LYRA MICRO Cellugraph	••	••	••	••	••*	••*	••*	•
4480	35		•	LYRA INK za globoke luknje	••	••	••	••	•	••	•	•
4180	36		•	sprej za označevanje	•••	••	•••	•••	••	••	••	•
4150	37		Ø 3 mm	LYRA MARK pasta za označevanje	••	••	•••	••	••	•	••	•



SKUPINA

Зауваго мам найбољји



Silikoni, akrili
purpeni

6



SOUDAL FR SYSTEM

Ognjevarni in odporni na vročino

Silikoni in purpeni

- neodvisno testirani
- ognjevarno do 4 ure
- toplotno odporni do 1500 °C
- enostavna uporaba
- za notranjo in zunanjo uporabo
- primerni za večino materialov

FIRE RANGE



SOUDAL SOUDAFOAM PROFESSIONAL 60 pištolski - 750ml

Eno komponentna montažna poliuretanska pena - nanašanje s pištolo.

Lastnosti:

- odličen oprijem na večini podlag (razen PTFE, PE in PP)
- visoka toplotna in akustična izolacija
- zelo dobre polnilne lastnosti
- zelo dobre montažne lastnosti
- univerzalni adapter omogoča nanos z vsemi pištolami
- brez CFC potisnih plinov, kii so škodljivi za ozonsko plast

- Izdatnost pena na pločevinko do 60 litrov
- Duravalve zagotavlja največji donos pločevinke v celotnem obdobju roka uporabnosti (2 leti)

Uporaba:

- montaža, tesnjenje in vgradnja oken, vrat in senčil
- zapolnjevanje in tesnenje rež, razpok, lukenj,...
- uporabno na področju navtike in caravanninga

Embalaza:

750 ml (karton - 12 kosov)



SOUDAL SOUDAFOAM 1K ročni 500ml / 750ml

Enokomponentna poliuretanska pena, namenjena uporabi s slamico

Lastnosti:

- utrjuje se z zračno vlago
- odporen na vodo, toploto in plesen
- odličen oprijem na večini podlag (razen teflon, PE in PP)
- visoka toplotna in zvočna izolacija
- zelo dobre polnilne in montažne lastnosti
- brez CFC potisnih plinov, ki so škodljivi za ozonsko plast

- temperatura pri nanosu 5 °C do 35 °C (optimalno 20 °C do 25 °C)

Uporaba:

- montaža, tesnjenje in vgradnja oken, vrat in senčil
- zapolnjevanje in tesnenje rež, razpok, lukenj,...
- uporabno na področju navtike in caravanninga

Embalaza:

500 ml / 750 ml (karton - 12 kosov)



SOUDAL SOUDAFOAM 2K ročni - 400ml

Dvokomponentna hitrosušeača montažna poliuretanska pena, namenjena uporabi s slamico

Lastnosti:

- zelo kratek čas sušenja, neodvisno od zračne vlage
- lahko se obrezuje po 30 minutah (20 °C)
- izredno močan in hiter oprijem na vse materiale (razen Teflon, PE in PP)
- visoka lepilna moč
- visoka toplotna in zvočna izolacija
- odlične montažne lastnosti

- profesionalna kvaliteta
- temperatura pri nanosu 5 °C do 35 °C (optimalno 20 °C do 25 °C)

Uporaba:

- pri montažah, kjer je potreben izredno hiter čas strjevanja
- montaža, tesnjenje in vgradnja oken, vrat in senčil
- zapolnjevanje in tesnenje rež, razpok, lukenj,...

Embalaza:

400 ml (karton - 12 kosov)



SOUDAL SOUDAFOAM LOW EXPANSION - 750ml

Nizko ekspandirajoča enokomponentna poliuretanska pena, namenjena uporabi z montažnimi pištolami

Lastnosti:

- minimalen raztezek po nanosu (manj kot 50 %)
- utrjuje se z zračno vlago
- odporna na vodo, toploto in plesen
- odličen oprijem na večini podlag (razen PTFE, PE in PP)
- visoka toplotna in zvočna izolacija
- zelo dobre polnilne in montažne lastnosti
- manjša poraba zaradi pištolskega doziranja

- brez CFC potisnih plinov, ki so škodljivi za ozonsko plast
- temperatura pri nanosu 5 °C do 35 °C (optimalno 20 °C do 25 °C)

Uporaba:

- montaža, tesnjenje in vgradnja oken, vrat in senčil
- zapolnjevanje in tesnenje rež, razpok, lukenj,...
- uporabno na področju navtike in caravanninga

Embalaza:

750 ml (karton - 12 kosov)



SOUDAL SOUDABOND EASY pištolski - 750ml

Enokomponentna poliuretanska lepilna pena namenjena uporabi z montažnimi pištolami

Lastnosti:

- lahko zalepi do 14m² plošč
- 1 pločevinka nadomesti 25kg običajnega lepila za lepljenje
- zapiranje oz. zaključevanje spojev po 1 uri
- najmanj 30 % prihranek pri času, naporu in denarju
- uporaben do -5 °C (pločevinka mora biti segreta vsaj na +5 °C)
- za vertikalno in horizontalno lepljenje

- brez CFC potisnih plinov, ki so škodljivi za ozonsko plast

Uporaba:

- za lepljenje izolativnih plošč (EPS, XPS, PUR/PIR, PF, plute...) na opeko
- za lepljenje materialov na hidroizolacije
- lepljenje mavčnih plošč na steno
- lepljenje dekorativnih elementov na stene in strope

Embalaža:

750 ml (karton - 12 kosov)



SOUDAL WINTERSCHAUM FOAM pištolski - 750ml

Enokomponentna poliuretanska pena za uporabo pri nizkih temperaturah (do -10 °C), namenjena uporabi z montažnimi pištolami

Lastnosti:

- odporna na vodo, toploto in plesen
- odličen oprijem na večini podlag (razen Teflon, PE in PP)
- visoka toplotna in zvočna izolacija
- zelo dobre polnilne lastnosti
- odlične montažne lastnosti
- brez CFC potisnih plinov, ki so škodljivi za ozonsko plast

- temperatura pri nanosu -10 °C do 30 °C (optimalno 10 °C do 25 °C)

Uporaba:

- montaža, tesnjenje in vgradnja oken, vrat in senčil
- zapolnjevanje rež, razpok in lukenj
- tesnjenje odprtih v strešnih konstrukcijah
- zapolnjevanje in fiksiranje v elektro inštalacijah

Embalaža:

750 ml (karton - 12 kosov)



SOUDAL SOUDAFOAM pištolski - 750ml

Enokomponentna montažna poliuretanska pena - nanašanje s pištolo.

Lastnosti:

- odličen oprijem na večini podlag (razen PTFE, PE in PP)
- visoka toplotna in akustična izolacija
- zelo dobre polnilne lastnosti
- zelo dobre montažne lastnosti
- univerzalni adapter omogoča nanos z vsemi pištolami
- brez CFC potisnih plinov, kateri so škodljiv za ozonsko plast

Uporaba:

- montaža in tesnjenje okenskih okvirjev in podbojev
- zapolnjevanje lukenj
- tesnjenje vseh odprtine v strešnih konstrukcijah
- povezovanje izolacijskih materialov in strešnih konstrukcij

Embalaža:

750 ml (karton - 12 kosov)



SOUDAL FLEXIFOAM pištolski - 750ml

Zaprtočelična poliuretanska pena, namenjena uporabi z montažnimi pištolami

Trajno elastična pena za SWS system

Lastnosti:

- zelo elastična
- prenese velika mehanska gibanja brez razpok
- odporna na vodo, toploto in plesen
- odličen oprijem na večini podlag (razen Teflon, PE in PP)
- visoka toplotna in zvočna izolacija
- brez CFC potisnih plinov, ki so škodljivi za ozonsko plast

- temperatura pri nanosu 5 °C do 35 °C (optimalno 20 °C do 25 °C)

Uporaba:

- za vgradnjo oken in vrat so sistemu RAL
- odlično se obnese pri gibljivih spojih in konstrukcijah
- zapolnjevanje rež, razpok in lukenj
- uporaba pri zvočno izolativnih stenah, pregradah,...

Embalaža:

750 ml (karton - 12 kosov)



SOUDAL SILICONE U

Visokokvalitetna kislinska silikonska tesnilna masa

Lastnosti:

- odličen oprijem na vse materiale (steklo, keramiko, aluminij, les, kamen....)
- ne polzi
- lahko se jo barva
- dobre mehanske lastnosti
- trajno elastična
- UV odporna
- odporna na običajne kemikalije
- tipičen acetatni vonj

Uporaba:

- za vgradnjo vseh vrst stekla
- za tesnjenje vseh običajnih materialov znotraj in zunaj objekta
- široka barvna paleta (glej barvno karto)
- ni primerna za ogledala

Embalaža:

290 ml, 600 ml



SOUDAL SILIRUB 2

Visoko kvalitetna trajno elastična brez kislinska silikonska tesnilna masa

Lastnosti:

- **ne plesni**
- odličen oprijem na vse materiale (steklo, keramiko, aluminij, les, kamen....)
- ne polzi
- lahko se jo barva
- dobre mehanske lastnosti
- trajno elastična
- odporna na zunanje vplive
- UV odporna

- odporna na običajne kemikalije

Uporaba:

- za vgradnjo vseh vrst stekla
- za tesnjenje vseh običajnih materialov znotraj in zunaj objekta
- široka barvna paleta (glej barvno karto)

Embalaža:

300 ml, 600 ml



SOUDAL SILIRUB 2S

Visoko kvalitetna trajno elastična brez kislinska silikonska tesnilna masa z dodatki fungicida

Lastnosti:

- **ne plesni**
- odličen oprijem na vse materiale (steklo, keramika, aluminij, les, kamen....)
- ne polzi
- lahko se jo barva
- dobre mehanske lastnosti
- trajno elastična
- UV odporna
- odporna na običajne kemikalije

Uporaba:

- za vgradnjo vseh vrst stekla
- za tesnjenje vseh običajnih materialov znotraj in zunaj objekta
- široka barvna paleta (glej barvno karto)

Embalaža:

300 ml, 600 ml



SOUDAL ACRYRUB

Visokokvalitetna trajno elastična akrilna tesnilna masa

Lastnosti:

- ne polzi
- po osušitvi ostane trajno elastična - spoj ne poka
- vsebuje močan fungicid, ki preprečuje razvoj plesni
- po osušitvi se jo lahko barva z vsemi barvami
- enostavno čiščenje
- dober oprijem na vse običajne materiale

- barva: bela, siva, črna, tik

Uporaba:

- za notranjo uporabo
- tesnjenje rež, razpok in lukenj pri opeki, kamnu in betonu
- tesnjenje rež okoli okenskih in vratnih okvirjev
- tesnjenje rež pri zaključnih letvah

Embalaža:

310 ml/kos



SOUDAL SOUDAFLEX 40FC

Visokokvalitetno enokomponentno lepilo, narejeno na osnovi poliuretana

Lastnosti:

- zelo enostavno za uporabo
- suho je trajno elastično
- zelo dober oprijem na vseh površinah
- visoko modularno
- zelo trpežno
- odlična odpornost na veliko kemikalij
- na voljo v 4 različnih barvah (bela, siva, črna, tik)

Uporaba:

- tesnjenje v gradbeništvu in kovinski industriji
- strukturno spajanje med vibrirajočo konstrukcijo
- tesnjenje med betonskimi ploščami - delitacije
- elastično spajanje v kontejnerski industriji
- lepljenje strešnikov

Embalaža:

300 ml, 600ml



SOUDAL CALOFER 1500°C

Visoko kvalitetna tesnilna masa, odporna na temperature do +1500 °C

Lastnosti:

- sredstvo za tesnjenje, odporno na lomljenje
- po strjevanju ne poka
- odporna na toploto do 1500 °C
- brez azbesta
- odlično lepljenje na kovini, kamnu in betonu
- barva: črna

Uporaba:

- tesnjenje spojev in odprtin, kjer so visoke temperature
- vgradnja sistemov za ogrevanje, peči, itd
- idealna za tesnjenje peči, pečic, žarov,...

Embalaža:

310 ml/kos



SOUDAL TRANSPACRYL

Visokokvalitetna transparentna trajno elastična akrilna tesnilna masa

Lastnosti:

- prozorna po popolni osušitvi
- ne polzi
- po osušitvi ostane trajno elastična - spoj ne poka
- vsebuje močan fungicid, ki preprečuje razvoj plesni
- po osušitvi se jo lahko barva z vsemi barvami
- enostavno čiščenje

Uporaba:

- zelo dober oprijem na aluminij in vse običajne materiale
- za notranjo uporabo
- tesnenje rež, razpok in lukenj pri opeki, kamnu in betonu
- tesnjenje rež okoli okenskih in vratnih okvirjev
- tesnjenje rež pri zaključnih letvah

Embalaža:

310 ml/kos



SOUDAL MONTAGE PRO 140

Konstrukcijsko montažno lepilo z visoko močjo lepljenja in izredno visokim trenutnim prijemom (čez 140 kg/m²)

Lastnosti:

- izredno visoki trenutni prijem; 140 kg/m² (zlepljena cela površina)
- brez topil
- zapolni prazne prostore pri lepljenju neravnih površin (rahlo nabrekne)
- enostransko nanašanje
- vodoodporno
- lahko se barva

Uporaba:

- izjemno primeren za lepljenje trdih materialov, kot npr. les, sintetični gradbeni materiali, plošče, kovina, kamen, gips plošče, iverne plošče...
- zamenja vijake in žeblice

Embalaža:

310 ml/kos

SOUDAL FIX ALL

Visoko kvalitetno nevtravno elastično enokomponentno lepilo in tesnilo, izdelano na osnovi hibridnih polimerov, kemično nevtravno in popolnoma elastično.

Lastnosti:

- zelo močna oprijemljivost na skoraj vseh materialih
- velika začetna trdnost
- upogljiva elastična guma - velika elastična prilagodljivost do 25%
- pri uporabi pri visoki temperaturi in vlagi ne tvori mehurčastih nanosov
- barvna stabilnost in UV odpornost
- ekološko neoporečen: brez izocianata, topil, halogenov in kislin
- takoj po nanosu ga lahko barvamo z vodnimi barvami in ostalimi premazi
- odporno na veliko kemikalij in fungicide

Uporaba:

- uporablja se v gradbeništvu, avtomobilski industriji, ladjedelništvu, aeronavtiki in povsod tam, kjer je zahtevan elastičen in močan lepilni spoj
- tesnjenje in lepljenje ogledal, marmorja, naravnega kamna,...
- tesnjenje in lepljenje v mokrih pogojih

Embalaza:

290 ml/kos

SOUDAL FIX ALL HIGH TACK



SOUDAL FIX ALL CRYSTAL

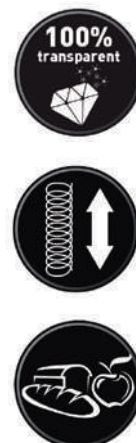

SOUDAL FIX ALL TURBO



SOUDAL FIX ALL FLEXI





SOUDAL GASKETSEAL

Visoko kvalitetna tesnilna masa, odporna na temperature do +280 °C

Lastnosti:

- enostavna za uporabo
- po sušenju ostane trajno elastična
- značilen kiselkast vonj
- odporna na temperature od - 60 °C do + 280 °C
- barva: rdeča

Uporaba:

- ustvarja tesnilo, ki je odporno na visoke temperature
- zapolnjevanje spojev med kovinskimi deli
- tesnjenje črpalk in motorjev
- tesnjenje pri ogrevalni tehniki in beli tehniki

Embalaža:

310 ml/kos



SOUDAL SILIRUB COLOR

Visoko kvalitetna trajno elastična brezsilinska silikonska tesnilna masa po barvnem sistemu RAL

Lastnosti:

- ne plesni
- odličen oprijem na vse materiale (steklo, keramika, aluminij, les, kamen...)
- ne polži
- dobre mehanske lastnosti
- trajno elastična
- odporna na zunanje vplive (UV odporn)
- odporna na običajne kemikalije

- visok sijaj
- široka barvna paleta (glej barvno karto)

Uporaba:

- za konstrukcijske spoje s poudarkom na barvah
- zastekljevanje na prašno lakiranem aluminiju, PVC-ju, pobarvanem lesu
- premične spoje med različnimi gradbenimi materiali

Embalaža:

310 ml/kos



SOUDAL SOUDAFALT

Visokokvalitetna bitumenska tesnilna masa na osnovi gume, za popravilo streh - tegol, teras, streh...

Lastnosti:

- dober oprijem na bitumenskih površinah
- enostaven za uporabo
- lahko se nanaša na mokrih površinah (tudi pod vodo)
- dobra odpornost na upogib
- 10 % širjenje in krčenje

Uporaba:

- tesnjenje strešnih stikov in strešnih kritin
- tesnjenje dimniške obrobe
- hladno lepilo za vse vrste strešne lepenke

Embalaža:

310 ml/kos



SOUDAL SILIRUB EPDM

Visokokvalitetna neutralno elastična tesnilna masa na osnovi silikonov

Lastnosti:

- zelo enostavna za uporabo
- UV obstojna, obstojna barva
- po sušenju ostane trajno elastična
- izdelana posebej za lepljenje EPDM materialov
- absorbira vibracije in je neprepustna za zrak in vodo

Uporaba:

- tesnjenje in lepljenje EPDM materialov z vsemi običajnimi gradbenimi materiali

Embalaža:

310 ml/kos

Silikoni, akrili, purpeni



FIX'N SEAL

Tesnilna masa za kuhinjske pulte, kopalniške in laboratorijske plošče. Povsod tam, kjer je potrebno tesnjenje pred vodo in vlago.

Lastnosti:

- hitro vezoča, elastična, lepilno tesnilna enokomponentna masa na bazi poliuretana
- ne vsebuje vode
- lepilo ne polzi in ima močan začetni oprijem
- odlično prenaša vibracije in je odporno na vodo, olja, čistila, šibke kisline in baze

Barva:

- bela, črna, siva, bež/rjava

Embalaža

10 gr.

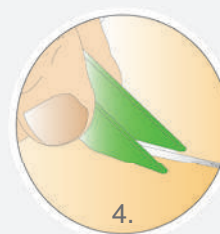
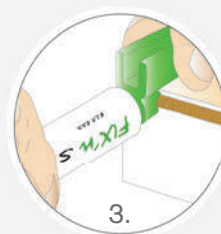
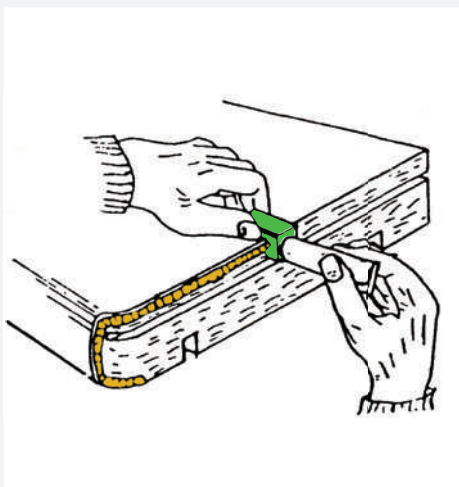

SIGIL TC300 / TC400 POLIESTER 2K

Dvokomponentna poliestrska smola s hitrim strjevanjem in enostavnim nanosom

Lastnosti:

- smola in trdilec se zmešata med nanašanjem v statičnem mešalniku-nanašalni slamici
- želirani čas pri 5 °C / 20 °C / 30 °C - 25 / 7 / 4 min
- končna trdnost pri 5 °C / 20 °C / 30 °C - 6 / 3 / 1 h

Uporaba:

- sidranje na vse vrste podpornih materialov, tudi na porozne in luknjičaste materiale, pri katerih se uporabi poseben plastičen vložek

Embalaža:

300 ml, 400 ml

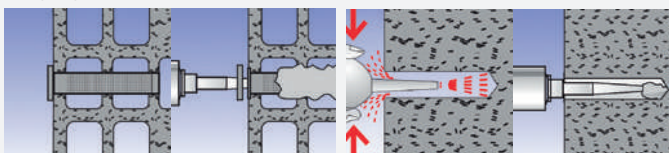

SOUDAL PARQUET SEAL

Visoko kvalitetna plastoelastična enokomponentna tesnilna masa na osnovi akrilne disperzije za zapolnjevanje rež v parketu in laminatu

Lastnosti:

- odličen oprijem na porozne površine
- parket akril je primeren za spoje z raztezanjem do 15%
- po sušenju ga lahko barvamo

Barve

- svetli hrast / bukev
- hrast srednji
- javor
- češnja
- merbau



Embalaža:

310 ml/kos



SOUDAL MULTI SPRAY

Univerzalni sprej za mazanje, čiščenje, antikorozijsko delovanje, kontakt sprej...

Lastnosti:

- odstranjevalec rje
- mazivo
- čistilo (odstranjuje umazanijo in mast)
- vodoodbojen
- odporen proti koroziji
- kontakt sprej
- učinek hlajenja in krčenja
- brez silikona
- za notranjo in zunanjo uporabo

Uporaba:

- za vijake, matice, gibajoče dele, osi, tečaje, verige, vrtno orodje, ...
- odporen na korozijo
- po čiščenju ostane na površini zaščitni film
- ne poškoduje plastike in kovine
- podaljšuje življenjsko dobo gume

Embalaža:

400 ml/kos



SOUDAL SEALANT REMOVER SPRAY

Odstranjevalec strjenega silikona, pu pene in MS polimerov

Lastnosti:

- hitro delovnega
- ne kaplja
- posebej za silikone in MS polimere
- temperatura uporabe: max +30 °C

Uporaba:

- uporablja se ga lahko na večini površin, vključno z aluminijem, keramiko, laminirane plošče, barvano plastiko,...
- podlaga mora biti suha
- da bi preprečili poškodbe na površini, priporočamo predhodni preizkus

Embalaža:

400 ml/kos



SOUDAL MULTI CLEANER FOAM SPRAY

Univerzalno čistilo za vse vrste površin: steklo, ploščice, ogledala, laminat, PVC, kuhinje, notranjost avtomobilov, tapete, pisarniško opremo...

Lastnosti:

- čisti in razmasti
- zelo topen
- ne kaplja
- ne pusti ostankov

Uporaba:

- univerzalno čistilo za vse vrste površin: steklo, ploščice, ogledala, laminat, PVC, kuhinje, notranjost avtomobilov, tapete, pisarniško opremo...
- pred uporabo pločevinko pretresemo
- pustimo delovati cca 20sek
- nato zdrgnemo do suhe površine
- da bi preprečili poškodbe na površini, priporočamo predhodni preizkus

Embalaža:

400 ml/kos



SOUDAL ZINK SPRAY MAT

Zaščita kovinskih izdelkov - mat

Lastnosti:

- velika vsebnost cinka (98 %)
- dobra odpornost na udarce, drgnjenje in erozijo
- zelo ekonomičen, učinkovit in zanesljiv
- primeren tudi za točkovno varjenje
- dober električni prevodnik
- za uporabo na rji

Uporaba:

- za karoserije, zaščito zvarov, primeren tudi za točkovno varjenje
- ščiti neobdelane kovine pred korozijo železa in jekla
- nanese na suho in nemastno površino
- pločevinko dobro pretresemo cca 30 s
- sprej vedno nanese v 2 slojih v intervalu 2 min

Embalaža:

400 ml/kos



SOUDAL ZINK SPRAY ALU SHINY

Zaščita kovinskih izdelkov - alu sijaj

Lastnosti:

- zagotavlja bleščečo površino
- dobra odpornost na udarce, drgnjenje in erozijo
- zelo ekonomičen, učinkovit in zanesljiv
- primeren tudi za točkovno varjenje
- dober električni prevodnik
- za uporabo na rji

Uporaba:

- ščiti neobdelane kovine pred korozijo železa in jekla naneseemo na suho in nemastno površino
- pločevinko dobro pretresamo cca 30 s
- sprej vedno naneseemo v 2 slojih v intervalu 2 min

Embalaža:

400 ml/kos



SOUDAL PTFE SPRAY

Visoko kvalitetno mazivo v spreju na osnovi Teflona (PTFE) za vsesplošno uporabo

Lastnosti:

- za mazanje
- ščiti pred obrabo
- zatira rjo in korozijo
- vodoodporno
- brez silikona
- hitro prodre v reže
- zelo dobra mehanska in termična stabilnost
- za zunanjo in notranjo uporabo

Uporaba:

- povsod, kjer so deli izpostavljeni dolgotrajnim ali visokim obremenitvam (-50 °C do 200 °C): verige, škripci, ležaji, transportni trakovi....

Embalaža:

400 ml/kos



SOUDAL CLEANER & DEGREASER

Močno, hitro sušeči razmaščevalec in čistilo za različna vzdrževanja, čisti silikone, MS polimere, mast, voske....

Lastnosti:

- čisti in razmasti
- ne pušča ostankov
- hitro se suši

- za odstranitev odvečnih neutrujenih MS polimerov, PU ali silikonskih tesnil, ostankov katrana, masti, voskov, ...
- lahko se uporablja na večini površin (kovinskih, plastičnih masah, PVC, ...)
- da bi preprečili poškodbe na površini, priporočamo predhodni preizkus

Uporaba:

- primeren je za čiščenje in razmaščevanje mehanskih delov
- primeren za pripravo površin za uporabo tesnil ali lepil

Embalaža:

400 ml/kos



SOUDAL CONTACT SPRAY

Univerzalno pršilo za čiščenje in vzdrževanje električnih kontaktnih področij

Lastnosti:

- raztopi korozijo in oksidacijo
- izboljša prevodnost
- preprečuje izgubo napetosti
- zmanjšuje vlažnost
- ni jedek
- primeren za notranjo in zunanjo uporabo

Uporaba:

- primeren za električne spoje, kot so stikala, baterije, merilna orodja, itd
- čisti površine in izboljša električni kontakt
- preprečuje vdor vlage, ki bi lahko povzročila motnje
- prepričaj se, da so vse električne naprave izklopljene pred uporabo

Embalaža:

400 ml/kos



SOUDAL SILICONE SPRAY

Transparentni sprej za mazanje na osnovi silikon-skega olja

Lastnosti:

- površine po nanosu ostanejo čiste
- za mazanje
- preprečuje obrabo
- odporen na rjo in korozijo
- sredstvo za odbijanje vode
- električni izolator
- primeren za notranjo in zunanjo uporabo

- zmanjšuje trenje in ob mehanskih delov
- idealna temperatura uporabe od +5 °C do +30 °C

Uporaba:

- idealna za fino mazanje plastike in gume, kot so drsna vrata in gumijasta tesnila
- ustvari vodoodbojno plast in ščiti električne napeljave avtomobilov, motorjev,... pred vlago

Embalaza:

400 ml/kos



SOUDAL WHITE GREASE SPRAY

Mast v spreju z odličnimi mazivnimi lastnostmi na osnovi bele litine (white lithium) z dodatkom Teflona (PTFE), za vsesplošno uporabo

Lastnosti:

- za mazanje
- ščiti pred obrabo
- preprečuje rjo in korozijo
- vodoodporna
- brez silikona
- primerna za temperature od -20 °C do 120 °C

Uporaba:

- uporablja se povsod, kjer se zahteva mazivo (stroji, ležaji, vijaki...)
- idealna za vrteče in gibljive dele kovine in plastike

Embalaza:

400 ml/kos



SOUDAL ADHESIVE REMOVER

Transparentno čistilo za temeljito odstranjevanje vseh vrst lepil ter za čiščenje in razmaščevanje kovinskih površin

Lastnosti:

- odstrani sveže madeže od lepila
- čisti in razmasti
- ne pušča ostankov
- hitro sušenje
- lahko vnetljivo

Uporaba:

- za odstranjevanje svežih lepilnih madežev ter čiščenje čopičev, lopatic...
- odstrani odvečno trdo kontaktno lepilo
- ni primeren za stiropor in pleksi stekla

Embalaza:

400 ml/kos



SOUDAL DEGRIP ALL SPRAY

Sprej za odvijanje težko razstavljenih (zarjavelih in zapečenih) mehanskih delov.

Lastnosti:

- odlična penetracija
- raztopi rjo in korozijo
- ščiti pred rjo in korozijo
- primeren za notranje in zunanje aplikacije
- zaradi zelo nizke površinske napetosti Degrip olje prodre v zelo majhne odprtine

Uporaba:

- zelo učinkovit pri zarjavelih kovinskih delih, kot so matice, vijaki in strojni deli
- za odstranjevanje umazanije in rje s kovinsko krtačo

Embalaza:

400 ml/kos



SOUDAL CUTTING OIL

Preprečuje pregrevanje kovine pri rezanju in vrtanju, ni koroziven in ne vsebuje silikonov

Lastnosti:

- zmanjšuje trenje in obrabo
- odlične hladilne lastnosti
- zmanjšuje odpornost pri rezanju in mehanske napetosti pri rezanju orodja
- ni jedko in ne vsebuje silikonov

Uporaba:

- primerno za: vrtanje, rezkanje, rezanje, žaganje, struženje, prebijanje...

Embalaza:

400 ml/kos



SKUPINA

Zaupajo nam najbolj



Tesnilni in lepilni trakovi

7

SW S

SW S

SW S

SW S

SW S

SW S



1

FLEXI PENA

najboljša toplotna in zvočna izolativna PU pena. Hitra namestitvev in nizka cena v primerjavi z tesnilnimi trakovi. Trajna fleksibilnost in močan oprijem!

6

TESNI LO

Ø 15 mm in Ø 20 mm
lahko nadomesti notranjo folijo št.3 pri manjših odprtinah



4

ZUNANJA FOLIJA

parapropustno tesnjenje (difuzijsko odprt), prepušča vlagu, ki se nabira v izolacijskem materialu



CENA ODVISNA OD ŠIRINE TRAKU



5

FIX ALL

nevtravno elastično enokomponentno lepilo – lepilo izdelano na osnovi hibridnih polimerov (za notranjo in zunanjo uporabo)
Ba rva: prozorna, bela

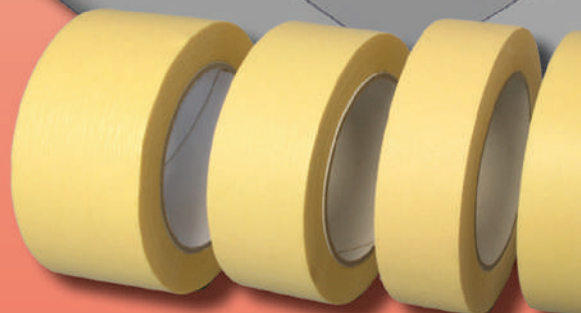

SWS Sistem (montaža po RAL standardu)

Soudal

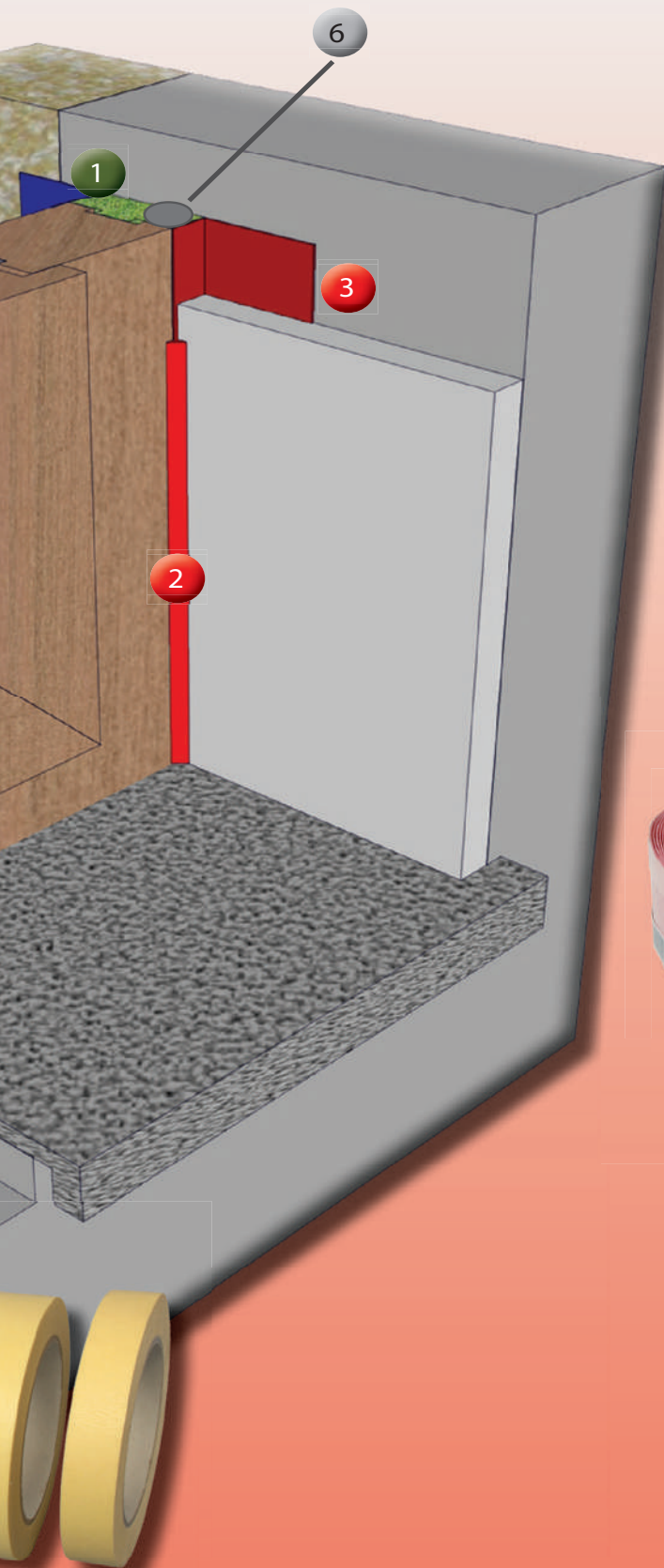

2

ACRYRUB
visokokvaliteten elastičen
enokomponenten kit na osnovi
akrilne disperzije za notranje
tesnenje



3

NOTRANJA FOLIJA
paranepropustno tesnenje
(difuzijsko zaprto), prepreču-
je vstop vlage, ki se ustvari v
prostoru



CENA ODVISNA OD
ŠIRINE TRAJA KU

CENA ODVISNA OD
DIMENZIJE VIJAKOVA

X

TURBO VIJAKI
vijak s to rx glavo, ki ne potrebu-
je zidnega vložka (velika / mala
glava)

**VISOKA KVALITETA
PO NIZKI CENI!**

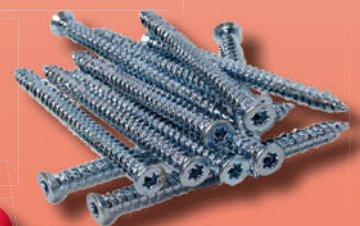

Prvi dilatacijski tesnilni trak z nano tehnologijo



DRC

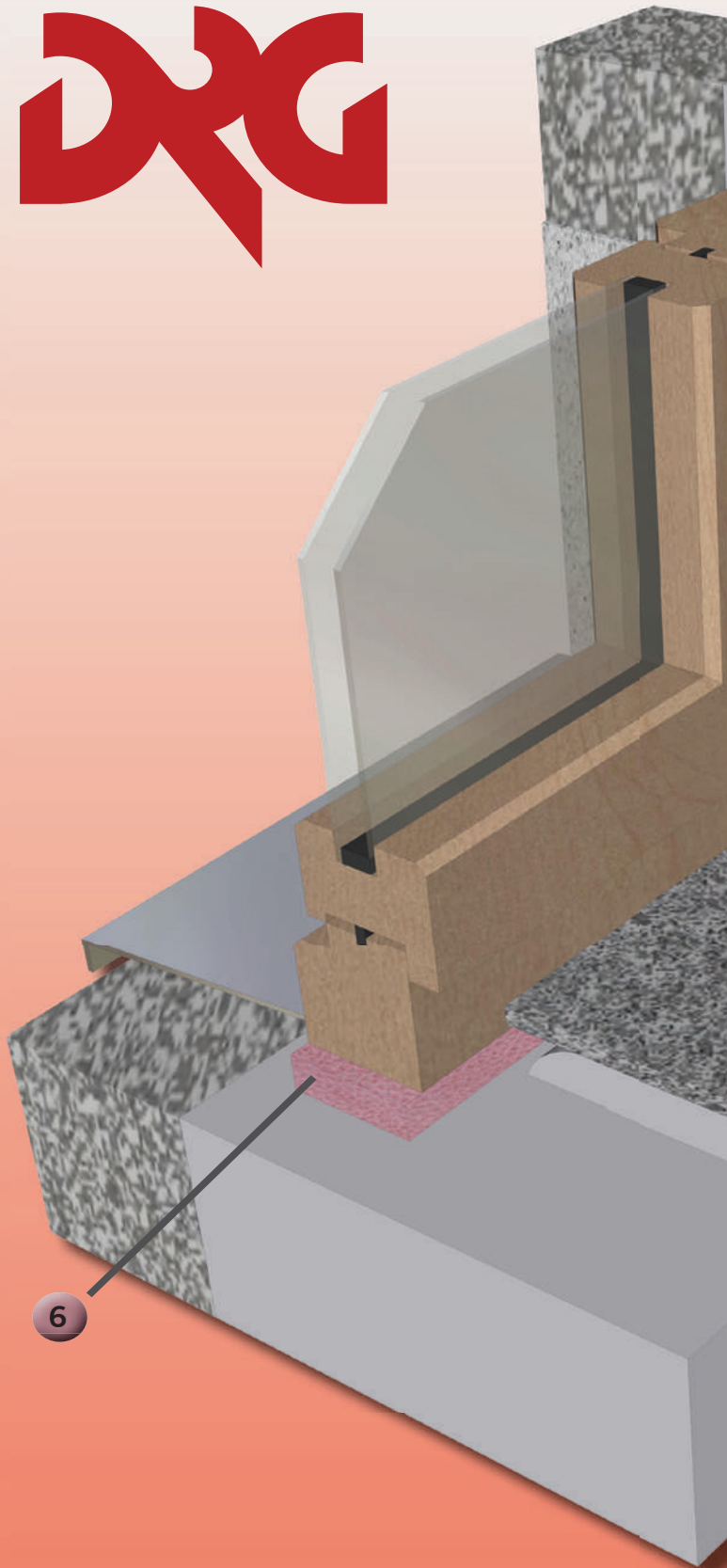

TESNILO 6

Edinstvena nano impregnacija za tesnenje oken in vratnih podbojev:

- znotraj boljše tesnenje kot zunaj
- hitra, enostavna in cenovno ugodna montaža
- **z enim samim trakom**
- v skladu s priporočili nemškega zakon o varčevanju z energijo - EnEV in smernicami sistema RAL za kakovostno montažo oken in hišnih vrat

DRG Sistemi (montaža po RAL standardu)

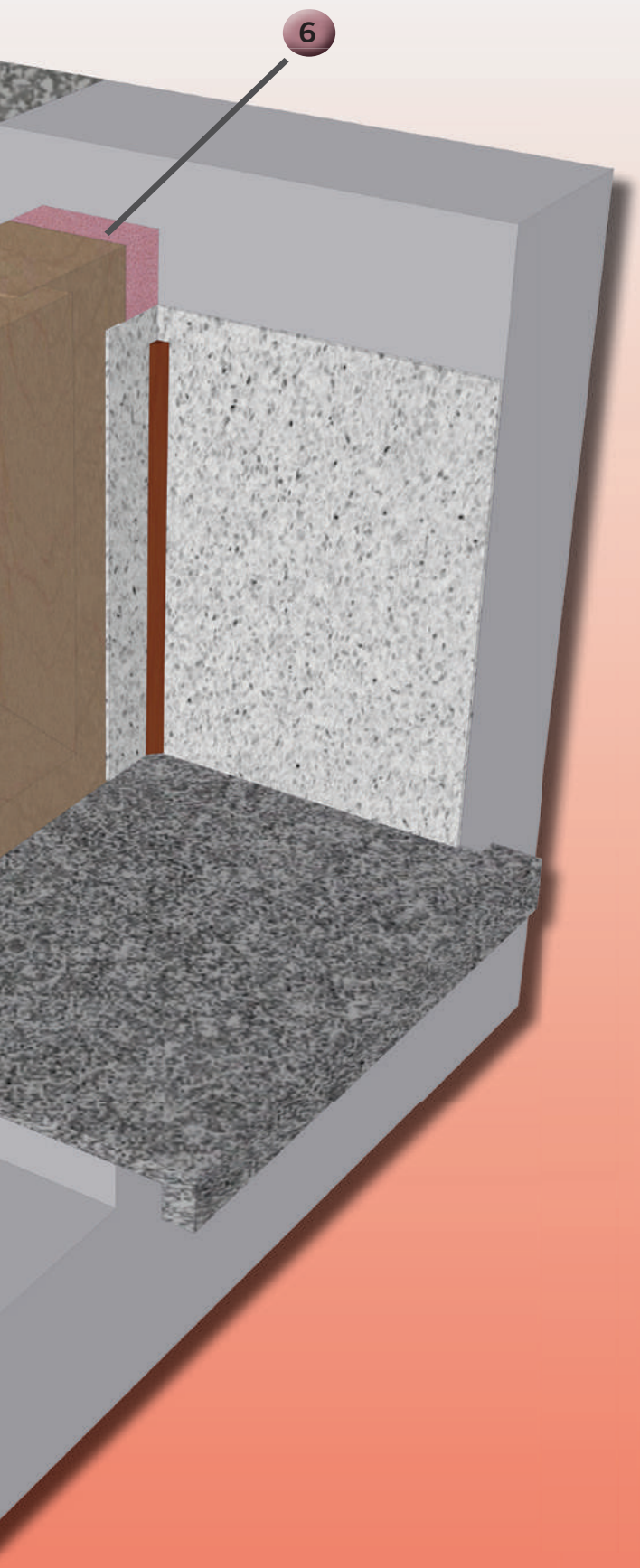

*Delovanje:
raztezanje nanodelcev*

pozimi

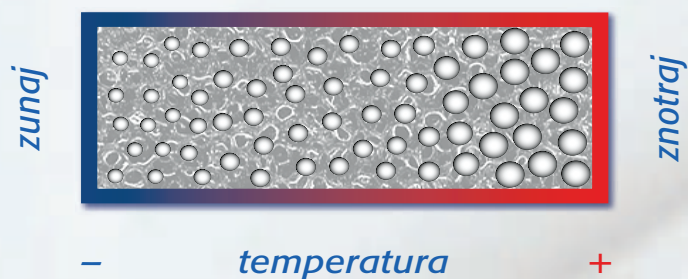

temperatura

poleti

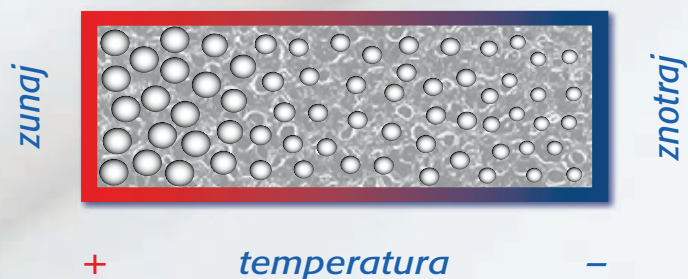

temperatura

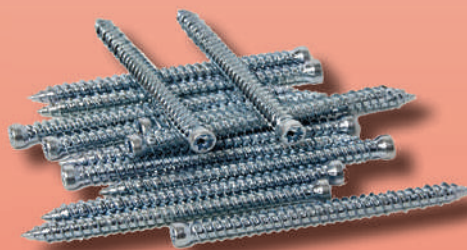

CENA ODVISNA OD
DIMENZIJE VIJAKOV

TURBO VIJAKI

vijak s torx glavo, ki ne potrebuje zidnega vložka (velika / mala glava)



**VISOKA KVALITETA
PO NIZKI CENI!**



Klasična RAL Montaža

ISOWINDOW okenska folija: notranja (1) in zunanja (2)

- Hitro in zanesljivo tesnenje: notranja folija je paronepropustna, zunanja folija je paropropustna. Trak je z notranje strani kaširan s 3-slojno zrakonepropustno-/ parozavirajočo klobučevino. Samolepilni pritrditveni trak omogoča zelo enostavno in popolnoma skrito namestitev. Trak folije je na rjavi strani možno ometati in prebarvati.
- Delovna temperatura: od -5 °C

AIRSTOP TESNILNA MASA SPRINT (3)

- Specialno lepilo, ki se zelo hitro suši in je brez vonja; za trajno prožno zatesnitev fug, stikov gradbenih elementov, prekrivanje stikov in za montažo oken in vrat.
- Delovna temperatura: od -5 °C

(4) ISOWINDOW Montažna pena (4)

- Enokomponentna montažna pena, na zraku reagira z vlago. ISOWINDOW mehkokocelčna pena hitro tesni in dobro izolira. Je zrakonepropustna, ekspanzijska, odporna na dež in paropropustna. Zelo dober oprijem ima na vse običajne gradbene materiale, kot so beton, opeka, les, kovina, plastika, trdi PVC, PE, itd. ISOWINDOW mehkokocelčna pena je odporna na toploto, vodo in številne kemikalije.



RAL Montaža Hybrid

Predstisnjeni večfunkcijski trak, črni (5)

- Testiran ORG sistem, Certifikat Holzforschung Austria
- Testirano Februar 2011 Stetten, št. Naročila 260/2011
- Vodotesnost 600 Pa, zrakotesnost razred gA
- Izpolnjuje zahteve ONORM B5320
- Širina traku 40 mm, dolžina role 8 m, širina fuge do 13 mm, primeren za vse gradbene materiale
- Različne parodifuzijske lastnosti so dosežene s posebno nano-tehnologijo
- UV odporen
- Prednosti: inteligentni dilatacijski tesnilni trak po zaslugi nano-tehnologije, učinkovita toplotna izolacija
- Visoka zvočna izolacija, hitra montaža



RAL montaža z WF nano

Predstisnjeni večfunkcijski trak, črni (5)

- Prvi tesnilni trak z nano-tehnologijo, edinstvena nano-impregnacija za tesnjenje oken in vratnih podbojev, znotraj boljše tesnenje kot zunaj
- Hitra, enostavna in s tem cenovno ugodna montaža s samo enim trakom
- V skladu s priporočili nemškega zakona o varčevanju z energijo (EnEV) in smernicami sistema RAL za kakovostno montažo oken in hišnih vrat

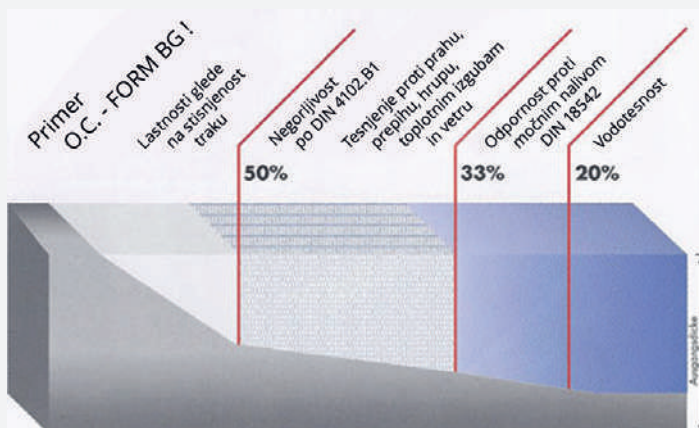

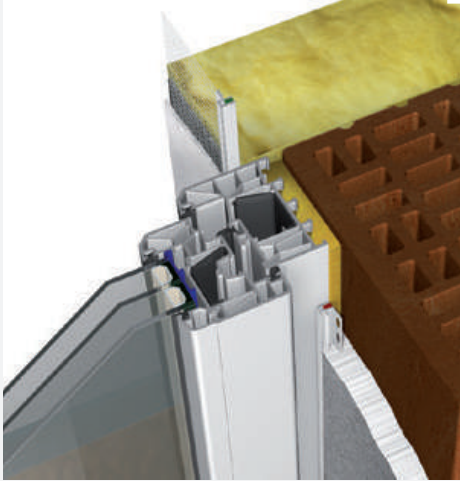

RAL Montaža Apuleme

Funkcija nadometnega tesnenja

- Zunanje in notranje tesnenje z membransko tehnologijo
- Nova profilna tehnika za separacijo zunanjega zraka in zraka v prostoru
- Troslojno tesnenje v velikosti 4 mm
- Hitra in enostavna montaža prihrani čas in denar
- Idealen stik z zidom brez dodatnega dela
- Trajna funkcija tesnjenja
- kompletan sistem
- Testirano po ift-direktivi MO-01, Nr.:10-000471
- Nadaljni tesnilni ukrepi niso potrebni



EPDM -tesnilni trakovi

- Homogen, 2-plastni EPDM tesnilni trak za tesnenje zunanjih spojev pri fasadah (0,75 mm, 1,0 mm) in kot zidna zatesnitev (1,2 mm)
- EPDM zatesnitev na zunanji strani npr. mešana skeletna gradnja - beton/les/kovina, spoji pri steklenih fasadah
- Posamezni premazi lepilnih trakov in širine trakov nudijo rešitev za vsak gradbeni element glede na vaše potrebe. Možna je tudi dobava posebnih širin
- Posamezne širine od 70 do 1700 mm so dobavljive na zahtevo

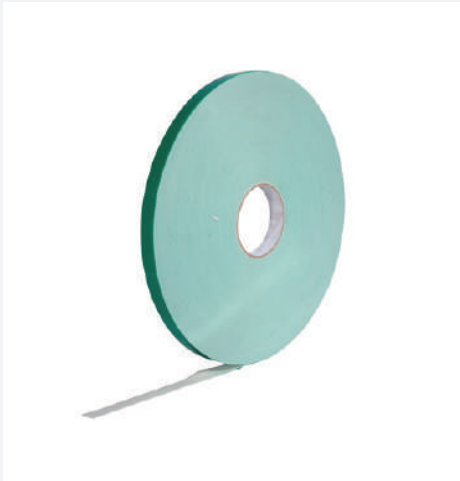

ORG-Mount

- dvostranski samolepilni trakovi za pritrjevanje ali kot pomoč pri montaži. Za lepljenje profilov, letvic in ogledal. Izdelani iz posebnih polietilenskih in poliuretanskih pen
- prevlečeni s različnimi lepilnimi sistemi
- lepila: akrilna disperzija, sintetični kavčuk, komponentna akrilatna UV lepila
- folija: PP, PE, PET, PVC, aluminij, baker, posebni papir, pene



ORG Coro Serie 9000 SPT

- Namenjen ekstremnim zahtevam: Coroplast visoko zmogljive lepilne trakove Serije 9000 SPT in Coro visoko zmogljive lepilne trakove Serije 9000 SPT odlikuje njihovo homogeno, kontinuirano lepljivo in penasto akrilino lepilo. S tem zdaleč presegajo zmogljivost dvostranskih penastih lepilnih trakov, običajnih na tržišču.
- Za industrijsko ali pa za osebno uporabo: visoko zmogljivi lepilni trakovi
- ORG Serije 9000 SPT omogočajo varno in ekonomično metodo za trajno spojitve različnih materialov.
- Mehanski procesi spajanja, kot npr. vijačenje, kovičenje, točkovno varjenje ali lotanje, se lahko v veliko primerih zanesljivo zamenjajo z uporabo Coroplast visoko zmogljivimi lepilnimi trakovi.
- **Namenjen ekstremnim zahtevam!**



O.C.-FORM BG1, O.C.-FORM BG2 und O.C.-FORM BGR

- Predkomprimiran, ekspanzijski tesnilni trak iz obstojno elastične mikroporozne poliuretanske pene. Enakomerno je impregniran z modificiranim, težko vnetljivim poliakrilatom.
- O.C.-FORM tesnilni traki imajo zelo dobro oprijemljivost na različne gradbene površine. So volumensko in proti staranju obstojni. Premoščajo ekstremne tolerance fug. Predkomprimiran tesnilni trak je industrijsko predstisnjen za več kot 20% (1 / 5) končne mase.
- O.C.-FORM tesnilni traki lahko rešijo problematiko tesnjenja spojev na različnih področjih ter ščitijo pred vodo (dežjem), toplotno izgubo, hrupom, preprihom in ostalimi vremenskimi vplivi.



ZK-120 APTK

- Z APTK dosežemo vodno nepropustnost z najmanjšim naporom.
- Zelo prožen, obstojen in odporen na mraz.
- Tesnilo je obstojno proti obrabi in izredno odporno na vremenske vplive.
- APTK je zelo primeren kot material za tesnjenje v industriji oken in vrat, posebej kot del štancanja ali razreza z vodnim curkom.

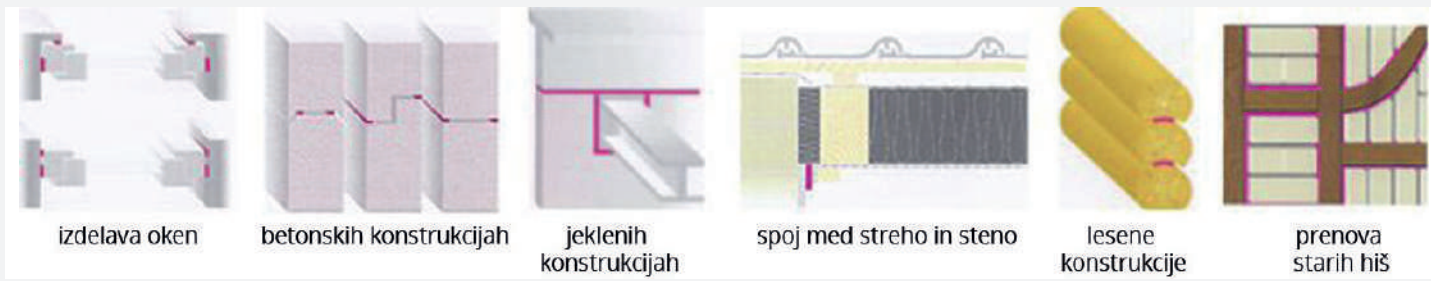

izdelava oken

betonskih konstrukcijah

jeklenih konstrukcijah

spoj med streho in steno

lesene konstrukcije

prenova starih hiš



STOJNO IZREZOVANJE PROFILOV:

Imamo več kot 20 let izkušenj s štancanjem ploskih tesnil in lepilnih trakov, izdelanih iz EPDM polietilena (gume), alu lepilnih trakov, dvostranskih lepilnih trakov, itd ...

Na samem začetku vam bomo z veseljem svetovali o uporabi pravih materialov, ter vam v najkrajšem možnem času izdelali prototipe. Zaradi naše fleksibilne proizvodnje, lahko izpolnimo vaše želje v zelo kratkem času.

Za proizvodnjo tesnil, narejenih po vaši meri, imamo na voljo 2 procesa. Štancanje enostranskih ali dvostranskih lepilnih tesnil.

Za izdelavo štancanih delov potrebujemo CAD-podatke v DXF ali DWG- formatu. Iz podatkov se izdela šablona za štancanje. To nam omogoča enostavno izdelavo v velikih, kot tudi v majhnih serijah, pri tem pa ostajamo še vedno fleksibilni. Kot alternativo, oz. za močnejše materiale, vam nudimo razrez tesnil z vodnim curkom. To predstavlja tehnološko in ekonomsko zanimivo alternativo štancanja. Razrez z vodnim curkom zagotavlja natančen razrez nelepljivih tesnil, do 10 mm debeline, brez kakršnekoli uporabe dodatnih orodij.

Proces razreza z vodnim curkom je primeren za izdelavo velikih serij, kot tudi za izdelavo majhnih količin ali posameznih delov. Slednje predstavlja, kot izdelava tesnil brez orodij, popoln dodatek prototipne proizvodnje.

Za izdelavo tesnil, z našim CNC vodenim strojem za razrez z vodnim curkom, ne potrebujemo orodij, temveč samo CAD-podatke v DXF ali DWG- formatu.



SKUPINA

Čauvažjo nam najboljše



Stroji in oprema

8

LAMELLO ZETA

Edinstvena profilno-utorna funkcija najbolj napreden stroj za spajanje elementov

Profilno rezkalna funkcija

Vertikalni mehanski pogon (VMD) je bistvo stroja in ključ do P-Sistem, ki je nov spojni sistem s profilom

Varen postopek, ki uporablja zanesljiv, mehansko tehnologijo
Ob izklopu VMD se stroj lahko uporablja kot klasičen lamelni rezkar za 14 dodatnih operacij

Rezalni postopek

Rezilo porinemo do nastavljene globine
Nato sledi vertikalni premik rezila gor in dol za profilni rez



Profilno rezkalna funkcija

Lastnosti in prednosti

- Uporabniku prijazno
- Vertikalni premik se izvrši avtomatsko
- Nizka teža glede na kompaktno izdelavo
- optična VMD kontrola

P-System



- moč motorja: 800 W
- število obratov: 9 000 min⁻¹
- max. globina reza: 20 mm
- rezilo: Ø100 x 7 x 22 mm (z3)
- teža: 3,7 kg

Vsebina seta:

- stroj Zeta P2

Motor

- Močan 800 W motor z elektronsko kontrolo
- Mehek zagon, nadzor hitrosti, zaščita zagona
- Prijazno vzdrževanje, minimalni stroški za vzdrževanje in popravila

- lesen kovček
- profilno rezilo 7 mm
- kotni drsni prislon
- odsesovalni priključek 23 mm
- odsesovalni priključek 36 mm
- distančnik 2 in 4 mm
- orodje
- šablona za vrtanje

- luknje za Clamex
- vzorci P-System spojno okovje

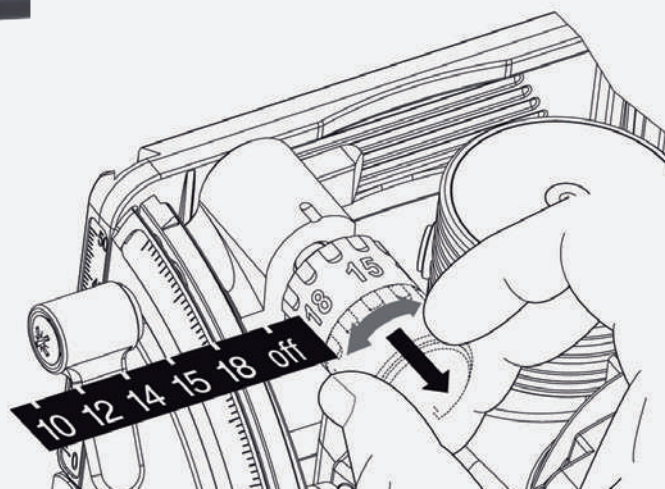

P-System regulacija globine

- rotirajoča nastavev globine na 6 različnih globlin
- globina 14 za Clamex P-14
- globina 10 za Clamex P-10 in P medius
- globina 14 za Tenso
- globina "Off" - ob izklopu vertikalnega mehanskega pogona (VMD) se stroj uporablja kot klasični lamelni rezkar

Osnovna plošča

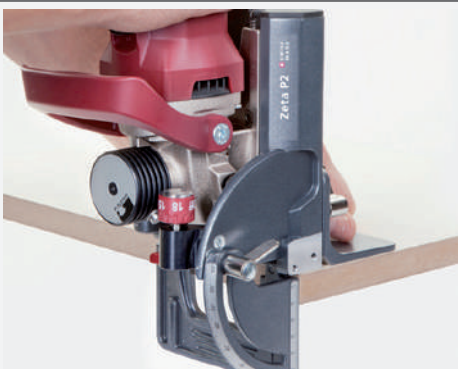
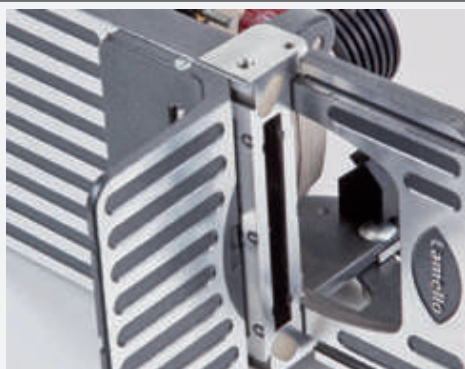

Izjemno natančna in vzdržljiva vodila

- precizna izvedba
- paralelno vodilo

Referenčna točka ob strani

stroja

- osnovna plošča, vrtljiv prislon in drsni prislon so poravnani z obeh strani, tako da lahko stroj učinkovito pozicioniramo na rob obdelovanca
- vertikalna stabilnost stroja

Multifunkcijski drsni prislon

- vrtljiva prednja plošča
- 135° kotni spoji
- velika površina prislona za lažje vertikalno delo

Tehnični podatki:



LAMELLO CLASSIC X

Originalni lamelni rezkar za vsako delavnico

Lastnosti:

- zelo učinkovit, enostaven in natančen sistem za spajanje plošč
- nova osnovna plošča z izboljšano vidljivostjo kota in določanje višine
- nastavitev kotov 0° do 90° (hitra nastavitev kotov 22.5°, 45°, 67.5°)
- hitra nastavitev globine utorov lamelic velikosti 0, 10 in 20

Tehnični podatki:

- moč motorja: 780 W
- število obratov: 10 000 min⁻¹
- max. globina reza: 20 mm
- teža: 3,1 kg

Uporaba:

- pri izdelovanju pohištva, opreme trgovin, monterji,...



LAMELLO TOP 21

Originalni lamelni rezka z nastavljivim rezilom po višini

Lastnosti:

- rezilo nastavljivo po višini +/- 2 mm, postopno po 1/10 mm
- zmogljiv, elektronsko krmiljen 800 W motor z mehkim zagonom zagotavlja konstantno hitrost z zaščito pred preobremenitvijo
- ravna bočna toleranca omogoča hitrejše delo brez pripomočkov

Tehnični podatki:

- moč motorja: 800 W
- število obratov: 9 000 min⁻¹
- max. globina reza: 20 mm
- teža: 3,5 kg

Uporaba:

- zelo učinkovit, enostaven in natančen sistem za spajanje plošč
- pri izdelovanju pohištva, opreme trgovin, monterji,...



LAMELLO MINISPOT G2A

Stroj za izrezovanje smolnic, smolnih kanalov, velikosti 2 in 8

Lastnosti:

- lahko in točno pozicioniranje zaradi prozornega in odstranljivega zadnjega pokrova
- proti zdrsna plošča preprečuje premikanje stroja med obdelavo

Tehnični podatki:

- moč motorja: 750 W
- število obratov: 10 000 min⁻¹
- max. širina reza: 8 mm
- teža: 3,1 kg

Uporaba:

- izrezovanje napak v lesu kot so smolni žepki, grče ali druge mehanske poškodbe



LAMELLO MINISPOT G20 S

Stroj za izrezovanje smolnic, smolnih kanalov, grč ali izrez poškodb vseh dolžin do širine 20mm

Lastnosti:

- lahko in točno pozicioniranje zaradi prozornega in odstranljivega zadnjega pokrova
- za rezkanje utorov 85, 250 in 500 mm dolge krpe (smolnice)
- sesalni nastavek

Tehnični podatki:

- moč motorja: 1000 W
- število obratov: 10 000 min⁻¹
- max. širina reza: 20 mm
- teža: 4,4 kg

Uporaba:

- izrezovanje napak v lesu kot so smolni žepki, grče ali druge mehanske poškodbe



LAMELLO TANGA DELTA

Stroj za izrezovanje starih oken in vrat tik ob zidu - špaleti. Art. 111560

Lastnosti:

- rezilo je prilagojeno za rezanje lesa, kovine in betona
- HM-rezilo Z12, 200 x 2,4 x 22 mm
- kovček

Tehnični podatki:

- moč motorja: 1700 W
- število obratov: 7 700 min⁻¹
- širina reza: 8 mm
- globina reza: 0-70 mm

- teža: 4,8 kg

Uporaba:

- učinkovita odstranitev oken, krajšanje vrat, rezanje delitacijskih utorov
- po odstranitvi oken ni potrebna ponovna obdelava špalete ali pleskanje



LAMELLO PROFILA E Plus

Stroj za robno obrezovanje in zaokroževanje z veliko osnovno ploščo

Lastnosti:

- velika vodilna plošča, fi 100mm
- lahko vodljiv po obdelovancu
- HM rezilo r = 3 mm

Tehnični podatki:

- moč motorja: 750 W
- število obratov: 25 000 min⁻¹
- teža: 1,8 kg

Uporaba:

- za obrezovanje in zaokroževanje 3 mm PVC, melaminskih ali furniranih robov na ukrivljenih obdelovancih



LAMELLO PROFILA Pro Plus - pnevmatska

Lahek in priročen stroj za profiliranje

Lastnosti:

- osnovna plošča 100 mm s 34 mm veliko odprtino

Tehnični podatki:

- moč motorja: 400 W
- število obratov: 22 000 min⁻¹
- poraba zraka: 180 l/min
- delovni pritisk: max. 6,5 bar
- teža: 1 kg

Uporaba:

- za obrezovanje in zaokroževanje 3 mm PVC, melaminskih ali furniranih robovi na ukrivljenih obdelovancih

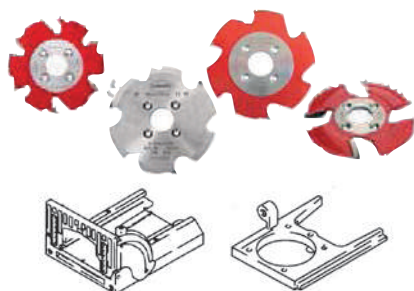

Pripomočki in rezervni deli lamello

Celoten katalog LAMELLO na www.lamello.com

Uporaba:

- za lepljenje trupov, predalov, okvirjev, daljših plošč, ...

LAMELLO CLAMEX P

Razstavljivo sponsko okovje

Lastnosti:

- Clamex P je razstavljivo spojno okovje, ki ga je mogoče zaradi inovativnega sidrišča hitro in enostavno vstaviti (brez dodatnega orodja)
- majhna 6 mm luknja za šestkotni ključ naredi Clamex unikaten in drugačen od ostalega sponskega okovja
- brez omejitve skupnega kota
- preprosto zlaganje in transport obdelovancev z že vstavljenim okovjem (flat pack)
- Clamex P ne potrebuje niti lepila, niti vijakov, in zagotavlja mizarju nešteto prednosti v proizvodnem procesu v primerjavi s standardnim sponskim okovjem

Uporaba:

- v serijski proizvodnji pohištva kot tudi pri posa-meznih kosih pohištva
- okovje je priljubljena rešitev za odprte regale, večje kose pohištva ali pohištvo, ki je sestavljeno pod kotom
- za izdelavo utora potrebujemo Zeta P2 ročno orodje ali CNC stroj

Embalaza:

80, 300 ali 1000 parov/set

CLAMEX P-14
za panele od 14mm

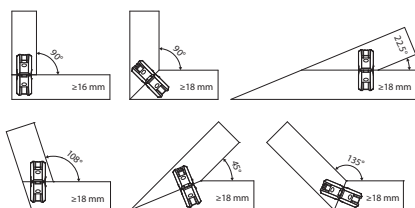
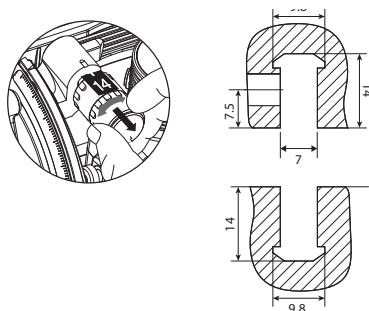

CLAMEX P-10
za panele od 13mm

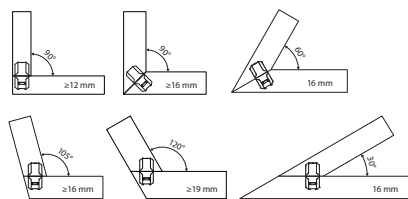
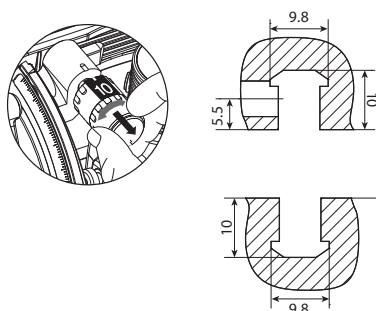

CLAMEX P-Medius 14/10
za centralne panele od 16mm

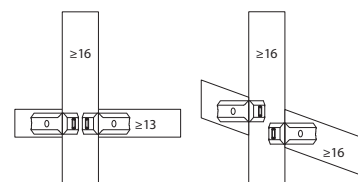
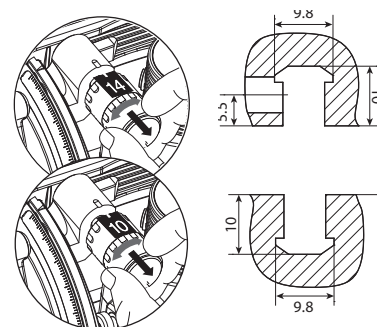



POKRIVNI ČEPI fi6 ZA CLAMEX

Pokrivni čepki za Clamex fi 6

Lastnosti:

- pokrivni čepki v različnih barvah

Embalaža:

100 kos/set

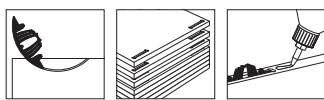

hitro vstavljanje

preprosto zlaganje

lepljenje

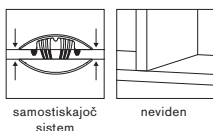

samostiskajoč sistem

neviden

LAMELLO TENSO P-14

Nevidno samozatezno povezovalno okovje za hitro lepljenje

Lastnosti:

- izjemno hitro lepljenje, saj se obdelovanci med seboj preprosto stisnejo skupaj
- idealen pripomoček za spajanje materialov debeline nad 13 mm
- montaža brez orodja
- preprosto zlaganje in transport obdelo-vancev z že vstavljenim okovjem (flat pack)

Uporaba:

- za lepilne spoje pri stranicah in frontah predalov, spajanju predelnih elementov, kuhinjskih frontah in podnožjih, prekrivanju stebrov in vratnih okvirjev, ...
- za izdelavo utora potrebujemo Zeta P2 ročno orodje ali CNC stroj

Embalaža:

80, 300 ali 1000 kos/set

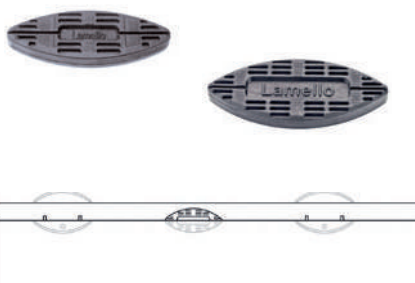

LAMELLO BISCO P-14/P-10

Poravnalni element

Lastnosti:

- Bisco P-14 / Bisco P-10 je 7 mm debel plastični element, ki se uporablja v kombinaciji z Clamex P-14 / Clamex P-10, kjer na celotni dolžini ni potrebno uporabiti Clamexa
- prilega se P-sistem utoru brez menjave rezila

Uporaba:

- možnost namestitve z Zeta P2 ali CNC strojem

Embalaža:

80, 300 kos/set



DIVIARIO P

Nevidni samo zatezni drsni spojni element

Lastnosti:

- popolnoma neviden spoj
- spajamo lahko elemente debele od 19mm
- ni potrebno nobenih spon oz. stiskalnice

Uporaba:

- za omare, police, pregradne stene, vinske police, vitrine, ...
- za izdelavo utora potrebujemo Zeta P2 ročno orodje ali CNC stroj

Embalaža:

- 80, 300 ali 1000 kos/set



CABINEO

CNC spojnim elementom - brez čelnega vrtanja in z močno spojno silo

Lastnosti:

- kratek izdelavni čas
- manj izdelavnih korakov
- manjši transportni volumen
- krajši čas montaže
- močnejši spojni element
- idealen pri sestavljanju elementov iz kompakt plošč debeline 12 mm in več

Embalaza:

500 ali 2000 kos/set



LAMELLO CLAMEX S

Spojno okovje, ki se privije v 8 mm utor

Lastnosti:

- potrebno vijachenje v utor
- Clamex S ima minimalno globino vgradnje 15 mm in se uporablja za obdelovance od debeline 16 mm dalje
- razstavljivo okovje za kote od 30 - 180 ° in vseh čelnih spojev
- majhna 6 mm luknja za šestkotni kjuč naredi Clamex unikaten in drugačen od ostalega sponškega okovja
- preprosto zlaganje in transport obdelo-

vancev z že vstavljenim okovjem (flat pack)

Uporaba:

- razstavljivo spojno okovje za različno pohištvo, regale, garderobne omare,...
- možnost namestitve z vsemi Lamello spojnimi stroji

Embalaza:

80, 300 ali 1000 parov/set



LAMELLO ALU SIMPLEX

Plastične lamelice s stranskim vpenjalnim grebenom za hitro spajanje elementov - nadomešča mehansko stiskanje

Lastnosti:

- za elemente, ki jih želimo večkrat odstraniti kot so police, oprema v trgovinah, pri proizvodnji kuhinj in ostalega pohištva
- alu lamelico je potrebno prilepiti v utor z PUR lepilom
- možnost namestitve z vsemi Lamello spojnimi stroji

Embalaza:

100 parov



LAMELLO K20

Plastične lamelice s stranskim vpenjalnim grebenom za hitro spajanje elementov - nadomešča mehansko stiskanje

Lastnosti:

- pripomoček za spajanje kosov, ki jih je težko mehansko stisniti
- uporablja se v kombinaciji z lamelicami
- možnost namestitve z vsemi Lamello spojnimi stroji

Embalaza:

250 kom





LAMELLO C20

Spojni element za lepljenje trdih površin

Lastnosti:

- transparentna plastika omogoča, da se spojni elementi ne vidijo na belih trdih površinah
- spojni element za spajanje trdih površin - Kerrock
- lamelice je potrebno prilepiti v utor z PUR lepilom
- možnost namestitve z vsemi Lamello spojnimi stroji

Embalaža:

250 kom

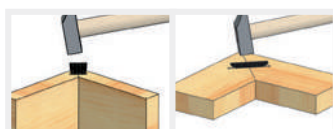

LAMELLO E20

Samo stiskajoč spojni element

Lastnosti:

- povezuje in stiska z enim samim udarcem
- s pomočjo ukrivljenih reber stiskajo elemente skupaj
- stiskanje brez dodatnega stiskanja in čakanja
- možnost namestitve z vsemi Lamello spojnimi stroji

Embalaža:

80 kos/set



LAMELLO INVIS MX

Nevidno magnetno zategovalno okovje

Lastnosti:

- neviden, kot bi bil zlepljen - prilagodljiv, kot bi bil vijachen
- edinstvena povezava, ki izpolnjuje najvišje zahteve za estetiko, stabilnost in produktivnost
- večkrat snemljivi vezni vijak z minimalno obrabo zaradi magnetnega vijačenja

Uporaba:

- pri proizvodnji pohištva, miz, regalov, omar, ograj, stopnic...



LAMELLO SPANNER - SET

Sistem za stiskanje korpusov, predalov, okvirjev, stenskih in talnih plošč

Lastnosti:

- enostaven vpenjalni sistem za lepljenje obdelovancev (korpusov)
- enakomerna porazdelitev pritiska zagotavlja pravilne kote
- ne pušča odtisov na obdelovancu

Uporaba:

- za lepljenje trupov, predalov, okvirjev, daljših plošč, ...



HOFFMANN MU-3

Ročni rezkalni stroj za klinaste utore

Lastnosti:

- prenosna namizna ročna izvedba s standardnim motorjem
- lastovice velikosti W-1, W-2, W-3, W-4 pogojno

Tehnični podatki:

- električni priključek: 230V/50Hz/1,0 kW
- št. obratov v praznem teku: 34 000 ob./min.
- motor: 1x1000 W
- upravljanje / pritrditev obdelovanca: ročno / ročno
- višina obdelovanca: 130 mm
- vertikalna globina rezkanja: 0-85 mm
- priključek za odsesavanje: 50 mm
- dimenzije stroja(Š/G/V): 740/650/835 mm
- teža: 32 kg



HOFFMANN MU-3P

Pnevmatski rezkalni stroj za klinaste utore.

Lastnosti:

- polavtomatska namizna pnevmatska izvedba s standardnim motorjem
- lastovice velikosti W-1, W-2, W-3, W-4 pogojno

Tehnični podatki:

- električni priključek: 230V/50Hz/1,0 kW
- št. obratov v praznem teku: 34 000 ob./min.
- motor: 1x1000 W
- priključek na zrak: 6 bar
- upravljanje / pritrditev obdelovanca: pnevmatsko / pnevmatsko
- višina obdelovanca: 150 mm
- horizontalna globina rezkanja: 0-95 mm
- priključek za odsesavanje: 50 mm
- dimenzije stroja(Š/G/V): 740/650/835 mm
- teža: 32 kg



HOFFMANN MU-2H

Ročni rezkalni stroj za horizontalne klinaste utore.

Lastnosti:

- prenosna namizna roča izvedba s standardnim motorjem lastovice velikosti W-1 W-2, W-3, W-4 (pogojno)

Tehnični podatki:

- električni priključek: 230V/50Hz/1,0 kW
- št. obratov v praznem teku: 34 000 ob./min.
- motor: 1x1000 W
- priključek na zrak: 6 bar
- upravljanje / pritrditev obdelovanca: ročno / pnevmatsko
- višina obdelovanca: 110 mm
- vertikalna globina rezkanja: 0-250 mm
- priključek za odsesavanje: 50 mm
- dimenzije stroja(Š/G/V): 700/600/500 mm
- teža: 33 kg



HOFFMANN W 1 LASTOVKE PLASTIČNE BREZ KAPICE

Dolžine:

- 6,0 mm
- 10,0 mm
- 14,0 mm
- 18,0 mm
- 22,0 mm
- 30,0 mm
- 40,0 mm
- 50,0 mm
- 60,0 mm

Embalaža:

1000 kos

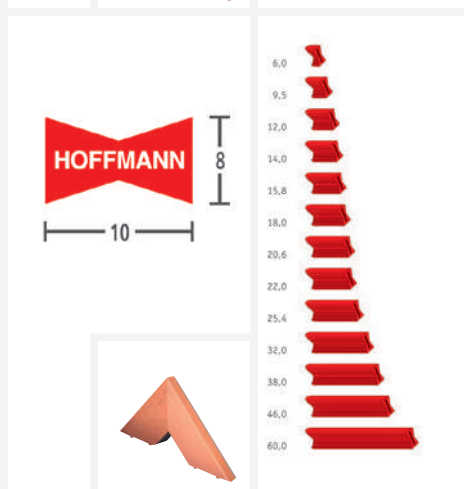

HOFFMANN W 2 LASTOVKE PLASTIČNE BREZ KAPICE

Dolžine:

- 6,0 mm
- 9,5 mm
- 12,0 mm
- 14,0 mm
- 15,8 mm
- 18,0 mm
- 20,6 mm
- 22,0 mm
- 25,4 mm
- 32,0 mm

- 38,0 mm
- 46,0 mm
- 60,0 mm

Embalaža:

1000 kos

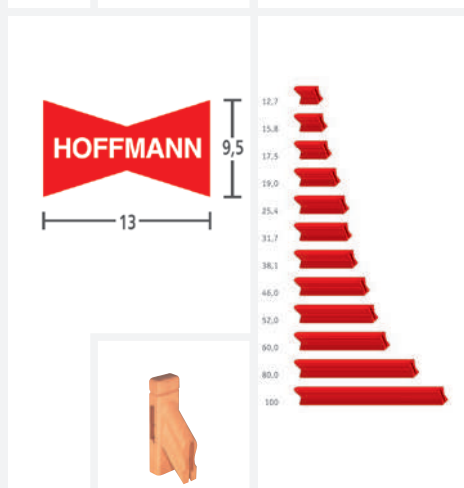

HOFFMANN W 3 LASTOVKE PLASTIČNE BREZ KAPICE

Dolžine:

- 12,7 mm
- 15,8 mm
- 19,0 mm
- 25,4 mm
- 31,7 mm
- 38,1 mm
- 46,0 mm
- 52,0 mm
- 60,0 mm
- 80,0 mm
- 100,0 mm

Embalaža:

1000 kos



HOFFMANN REZKARJI

- Rezar W-1, d= 6,0 mm, masivna karbidna trdina
- Rezar W-2, d= 6,0 mm, masivna karbidna trdina
- Rezar W-3, d= 6,0 mm, masivna karbidna trdina
- Rezar W-4, d= 8,0 mm, masivna karbidna trdina
- Rezar W-1, d= 6,0 mm, diamant
- Rezar W-2, d= 6,0 mm, diamant
- Rezar W-3, d= 6,0 mm, diamant
- Rezar W-4, d= 8,0 mm, diamant

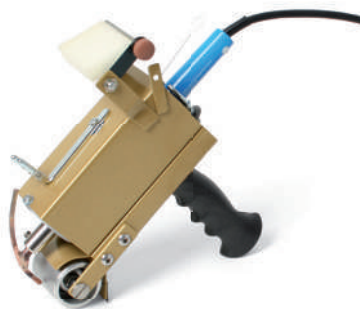

K-3 PRIPRAVA ZA SPAJANJE FURNIRJA

Ročni pripomoček za prečno spajanje furnirja

Lastnosti:

- ročna priprava s stolalom in regulatorjem temperature
- z ravnim šivom
- namenjen za prečno spajanje furnirja in popravilo napak

Tehnični podatki:

- regulator temperature: od 0 do 450 °C
- voltaža: 230 V



K-2 PRIPRAVA ZA SPAJANJE FURNIRJA

Ročni pripomoček za učinkovito cik-cak spajanje furnirja

Lastnosti:

- ročna priprava s stolalom in regulatorjem temperature
- z enojnim cik-cak šivom
- namenjen za spajanje manjših količin furnirja

Tehnični podatki:

- regulator temperature: od 0 do 450 °C
- voltaža: 230 V



KUPER KHL1/KHL2 ROČNI SPAJALEC

Ročni pripomoček za popravilo in prečno spajanje furnirja z eno ali dvema nitkama

Lastnosti:

- enostavna rokovanje
- uporaba brez vzdrževanja
- tip KHL / 2 - uporaba dveh lepilnih niti hkrati za debelejši in zvit furnir

Tehnični podatki:

- voltaža: 230 V
- teža KHL1: 1,4 kg
- teža KHL2: 1,6 kg



KUPER HFZ 4-2 PRIPRAVA ZA SPAJANJE FURNIRJA

Ročni pripomoček za učinkovito cik-cak spajanje furnirja

Lastnosti:

- enostavno rokovanje
- uporaba brez vzdrževanja
- majhna poraba energije
- pripravljen za takojšnjo uporabo
- idealen pripomoček za spajanje manjših količin furnirja

Tehnični podatki:

- voltaža: 230 V
- moč: 40 W
- teža: 1,9 kg



KUPER - REZERVNI DELI / GRELCI

Vsi rezervni deli dobavljivi po naročilu.

Grelec	Stroj	Opis
115138	FW/ Mini 630	Grelna glava
104857	FW/ Mini 630	Grelni nastavek ventil
117793	FW/Junior/920	Grelec na vroči zrak
103097	FW/1150 IIIK	Standardni grelec IIIK
103097	FW/1700 IIIK	Standardni grelec IIIK
103097	EMZ	Standardni grelec IIIK
103043	FW/1150 LH	Grelec na vroči zrak
103043	FW/1700 LH	Grelec na vroči zrak
116099	FW/1200E	Standardni grelec-Komplet za FW/1200E
113113	FW/Q	Grelec Q815 za FW/Q
103315	DMF/H-1800	Standardni grelec-Komplet za DMF/H-1800
114973	DMF/H-2800	Standardni grelec-Komplet za DMF/H-2800
114973	DMF/H-3600	Standardni grelec-Komplet za DMF/H-3600



BRUSILNIK UT 8783 A

Pnevmatski brusilni sistem - orbitalno brušenje

- teža: 0,9 kg

Lastnosti:

Tehnični podatki:

- poraba zraka: 456 l/min
- prosta hitrost: 10 000 min⁻¹
- orbitni doseg zrna: 5 mm
- velikost brusne plošče: Ø 150 mm
- velikost papirja: Ø 150 mm



BRUSILNIK NITTO FS 50-A /FS 100-C PROFESSIONAL

Pnevmatski brusilni sistem - vibracijsko brušenje

- hitrost motorja: 15 000 min⁻¹ / 20 000 min⁻¹
- orbitni doseg zrna: 1,2 mm / 1,5 mm
- velikost brusne plošče: 75x82 mm / 100x110 mm
- velikost papirja: 70x114 mm / 114x114 mm
- teža: 0,5 kg

Lastnosti:

- majhen in lahek brusilnik za manj naporno delo pri daljšem obdobju dela
- omogoča enostavno delo v vogalih in drugih manj dostopnih mestih

Tehnični podatki:

- zračni pritisk: 6 bar
- poraba zraka: 0,14 m³/min / 0,2 m³/min

Ergonomija

Idealna razporeditev teže in ergonomska oblika z območjem mehkega vložka omogočata opravljanje dela z minimalno porabo moči.

QuickIN

Patentiran sistem za hitro vpenjanje QuickIN za udobno in hitro menjavo orodja brez ključa.

Kovinsko gonilo

Dolga življenjska doba, saj so vsi deli gonila izdelani iz kovine. Za maksimalno obremenitev in dolgo življenjsko dobo.

Vpetje orodja

8-zvezdasto vpetje orodja zagotavlja optimalen prenos vrtilnega momenta za popoln napredek pri delu z originalno dodatno opremo FEIN.

Vmesnik

Mehanski vmesnik za stacionarno uporabo v namiznem držalu ali držalu stojala za vrтанje ali za pritrditev globinskega prislona.

Motor

Učinkovit 14,4 V elektromotor z močnim zateznim momentom je enako zmogljiv kot različica za priključitev na električno omrežje.

Število vrtljajev

Brezstopenska nastavitve števila vrtljajev za materialu primerno delovanje v vseh primerih uporabe.

Tahogenerator

Elektronska regulacija števila vrtljajev s tahogeneratorjem za enakomerno visoko zmogljivost s konstantnim številom vrtljajev tudi pri obremenitvi.

Litij-ionski akumulator

8 sodobnih litij-ionskih celic omogoča visoko kapaciteto in izjemno zmogljivost s 3 Ah tudi pri visoki obremenitvi. Prikaz stanja napolnjenosti je mogoče priklicati neposredno na posameznem akumulatorju.



Okrogli brusilni krožnik

Samo podjetje FEIN nudi okrogli brusilni krožnik za brušenje velikih površin. S tem orodjem boste bistveno presegli učinkovitost pri brušenju večine nihajnih ali izsrednih brusilnikov.



Listi segmentne žage

Brez težav je mogoče uporabljati liste segmentne žage, prevlečene z diamantom in karbidno trdino, s premerom 90 mm. Z največjim dvigom za najboljši napredek dela.



Globinski prislon

Zaradi patentiranega mehanskega vmesnika lahko orodje FEIN MultiMaster uporabite tudi z globinskim prislonom.



Komplet za profilno brušenje

Ekskluzivna dodatna oprema FEIN namesto dolgotrajnega ročnega dela. Odlično za brušenje vseh običajnih profilov, kot npr. lesenih hiš, garažnih vrat itd.



Žagini listi E-Cut Long-Life

Žagini listi FEIN E-Cut Long-Life pričajo z veliko hitrostjo rezanja in več kot 3-krat daljšo življenjsko dobo v primerjavi s standardnimi žaginimi listi E-Cut. Ozobljenje je namenjeno za rezanje lesa, vendar zaradi bimetalnega sloja ni občutljivo na žebelje (do pribl. Ø 4 mm), zidarske ostanke itd., prisotne v lesu.





SKUPINA

Čaupej's mam najboljše



Merilna in
vlažilna tehnika

9

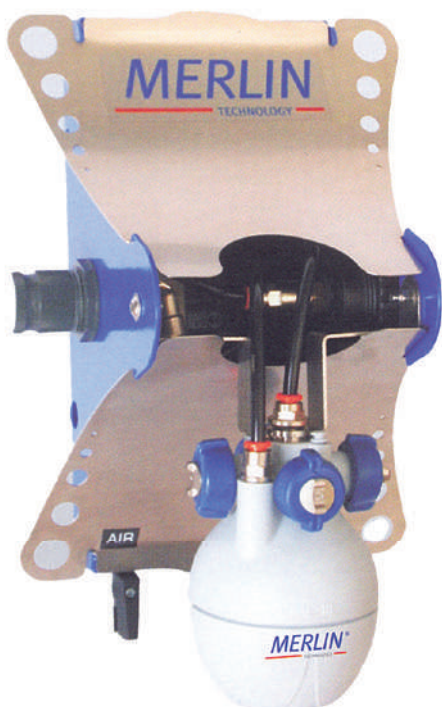

VLAŽENJE Z MIKRO IZHLAPEVAJEM – JET 04

IQ – energijsko varčen sistem vlaženja s stisnjanim zrakom

- Sistem vlaženja s stisnjanim zrakom je primeren za stensko in strojno montažo. Sistem vključuje tlačni regulacijski ventil, manometer, magnetni ventil in nadzor vlažnosti.
- Vlažilnik je mogoče opremiti z maksimalno 4 hitro zamenljivimi šobami (tip SU 4.5). Ta edinstvena konstrukcija šob zagotavlja enakomerno izhlapevanje vode v celotnem območju pritiska.
- Količino vode je mogoče prilagoditi s tlačnim regulacijskim ventilom.
- Regulacijo vlažnosti je mogoče nastaviti z mehanskim vlagomerom (nastavitev relativne vlažnosti med 30 % in 100 %) ali zunanjo elektronsko krmilno enoto z digitalnim prikazovalnikom in senzorjem s tipalom (nastavljivo med 0% in 100% RH).
- Omogoča vlaženje 2.500 m³ zraka, pri (4 šobah) brez izpušnih plinov.

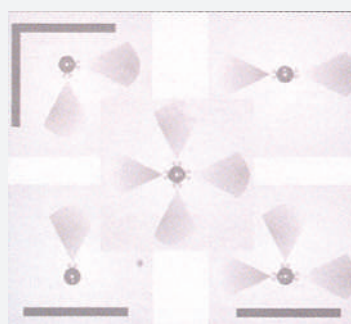

Lastnosti:

- poraba vode na posamezno šobo znaša 4,5 litra na uro
- poraba zraka znaša cca 55 NI / min na posamezno šobo s 4,8 bara
- velikost razpršene vode oz. kapljic je pribl. 12 mikronov

Vlažilno enoto lahko stranka-kupec namesti sam!





VLAGOMERJI MERLIN

Visokokvalitetni in zanesljivi vlagomeri (hiter, natančen in preprost)

Lastnosti:

- merilne naprave serije HM9 so na voljo v 4 različnih merilnih globinah za različne vrste uporabe (za merjenje furnirja, parketa, pohištva in žaganega lesa)
- za hitro, točno preverjanje vsebnost vlage v lesu brez poškodb na materialu
- neposredno prikazovanje vlage v odstotkih preko digitalnega LCD zaslona

Uporaba:	FURNIR	PARKET	POHIŠTVO	ŽAGAN LES
Naprava:	HM9-WS1	HM9-WS5	HM9-WS13	HM9-WS25
Dimenzije:	120 x 60 x 25 mm			120 x 72 x 25 mm
Teža:	150 g			160 g
Globina merjenja:	0,5 - 1,6 mm	5 - 8 mm	13 - 20 mm	25 - 40 mm
Velikost senzorja:	67 x 42 mm		78 x 45 mm	80 x 72 mm
Merilno območje:	4 % - 99 %			
Lesne skupine:	1 - 6			
Območje gostote:	370 - 670 kg/m ³			
HD-različica	450 - 950 kg/m ³			
Napajanje:	9V baterija ali NiCd Akku			

MERLIN EVO-CHIPS

Vlagomer za merjenje vlage v lesnih sekancih

Lastnosti:

- dolžina nerjaveče sonde za vstavljanja je 1 meter
- merilno območje vsebnosti vode znaša od 5 % do 50 %
- ločljivost: vsebnost vode 0,5 %
- vzorčno merjenje temperature (- 10 °C do + 80 °C)
- avtomatska temperaturna kompenzacija
- funkcija Hold
- ročno shranjevanje podatkov, shranite lahko do 10.000 podatkovnih dnevnikov
- visoko ločljiv LCD-zaslon
- Opcija: PC vmesnik, programska oprema, kabel za podatkovne povezave, tiskalnik

Uporaba:

Sondo potisnite v lesne sekance, vklopite merilnik in preberite vsebnost vode na zaslonu. Izračunane vrednosti lahko shranite v merilniku, lahko pa jih pošljete na osebni računalnik ali po potrebi na prenosni tiskalnik.



MERLIN EVO- BIO

Vlagomer za merjenje vlage v biomasi, merimo lesne sekance, pelete, žagovino, lubje...

Lastnosti:

- merilno območje vsebnosti vode znaša od 5 % do 60 %
- ločljivost: vsebnost vode 0,1 %
- kalibracijska natančnost + / - 1,5 %
- avtomatska temperaturna kompenzacija
- vzorčno merjenje temperature
- s funkcijo Hold- ustavite in ročno shranite podatke, shranite lahko do 10.000 podatkovnih dnevnikov
- ohišje je robustno in nerjaveče
- možni jezik v meniju: nemščina, angleščina, italijanščina, francoščina, španščina in ruščina
- vključena je digitalna tehtnica in plastično vedro

Uporaba:

Vklopite merilnik, nato ga napolnite z biomaso, vse skupaj stehajte in preberite vsebnost vode na zaslonu.



Merilna in vlažilna tehnika



MERLIN MOISTEC BIO

Vlagomer za merjenje vlage v masivnem lesu

Lastnosti:

- merilno območje vsebnosti vode znaša 10 % do 60 %
- ločljivost: vsebnost vode 0,1%
- avtomatska temperaturna kompenzacija
- avtomatsko merjenje temperature
- funkcija Hold
- ročno shranjevanje podatkov, shranite lahko do 10.000 podatkovnih dnevnikov
- visoko ločljivostni LCD-zaslon

Uporaba:

Vstavite elektrodo v les in vklopite merilnik. Po nekaj sekundah lahko z LCD zaslona odčitete vsebnost vlage.



VLAGOMER GANN HT85T

Trojni merilni instrument - meri vlago v lesu, gradbenih materialih in meri temperaturo

Lastnosti:

- merilno območje:
 - vsebnost vlage: 4 - 100 %
 - temperatura: -50 °C do +199,9 °C
- natančno merjenje vlage v žaganem lesu (do debelina 180 mm), ivernih ploščah, vezanih ploščah...
- neposredno prikazovanje vlage v odstotkih na digitalnem LCD zaslonu
- v štirih korakih do prave izbire pri več kot 300 drevesnih vrst
- samodejna kompenzacija temperature lesa v območju od -10 °C - +90 °C
- hitro merjenje vlage v gradbenih materialih
- dimenzija: 180 x 115 x 53 mm / teža: 370 g
- napajanje: 9 V baterija

Uporaba:

Hydromette HT 85 T uporabljajo v lesni industriji, v gradbeništvu, parketarji in arhitekti



VLAGOMER GANN COMPACT A

Priročen žepni merilnik vlage za hitre meritve

Lastnosti:

- merjenje vsebnost vlage v lesu do 40 mm globine
- merilno območje: 5 - 45 % vlage v lesu
- neposredno prikazovanje vlage v odstotkih preko digitalnega LCD zaslona
- nastavljivo območje: 1-10
- dimenzija: 170 x 35 x 35 mm / teža: 140 g
- napajanje: 9 V baterija

Uporaba:

Compact A je primerno za mizarje, slikarje, notranje konstruktorje in parketarje.

www.maximapaints.com

VSE ZA VAŠO FASADO



Generalni uvoznik in distributer
za Slovenijo: KLP d.o.o.
PC Komenda, Pod jelkami 2,
1218 Komenda
T: +386 (0) 1 830 36 50
F: +386 (0) 1 830 36 59
Email: info@klp.si
www.klp.si



BARVE IN FASADE **MAXIMA**



Premazi in
zaščita lesa

10



TIKKURILA SUPER GUARD

Osnovni premaz za zaščito lesenih površin pred insekti in glivami (modrivke, trohivke)

Lastnosti:

- je redka tekočina, ki zelo dobro prodre v les; ker vsebuje smolo, izboljša oprijem naknadno nanesenim lazuram in posledično zmanjšuje njihovo porabo
- priporočamo ga kot prvi oz. osnovni nanos za zaščito opažev, polken, pergol, ograj, lesenih strešnih konstrukcij in vsakega lesa, ki je izpostavljen vremenskim vplivom ter vlagi
- les je pred vremenskimi vplivi potrebno dodatno zaščititi s Tikkurila končnimi premazi

Področja uporabe:

- za zaščito balkonskih in vrtnih ograj, pergol, ostrešij, napuščev in stavbnega pohištva (npr. oken ali vrat)

Embalaža:

2,7 l



TIKKURILA VALLTI COLOR

Končna lesna lazura za lesene površine

kakor tudi za impregniran les in toplotno obdelan les za zunanjo uporabo.

Lastnosti:

- lazurni premaz se vpije v les in ne ustvari zaprtega filma na lesu
- poraba: 10 - 12 m²/l
- zaščita pred vlago in UV žarki
- široka barvna paleta (glej barvno karto)
- ni primeren za notranjo uporabo

Embalaža:

0,9 l / 2,7 l / 9 l

Področja uporabe:

- za zunanje stene, vrata, okna, ograje, lesene konstrukcije
- primeren za brune, opaž (skobljan les),



TIKKURILA VALLTI COMPLETE

Inovativen, dekorativen in varovalen izdelek, primeren za vse vrste lesa

- široka barvna paleta (glej barvno karto)
- ni primeren za notranjo uporabo

Osnovni in končni premaz v enem

Lastnosti:

- lazurni premaz se vpije v les in ne ustvari zaprtega filma na lesu
- premaz je odporen na mikroorganizme
- vodoodporen premaz ščiti pred vlago
- ne poka in se ne lušči, ker vsebuje vosek za povečano odpornost na praske in obrabo
- poraba: 15 - 18 m²/l

Področja uporabe:

- za zunanje stene, vrata, okna, ograje, lesene konstrukcije
- primeren za bruna, savne, opaž (skobljan les), kakor tudi za impregniran les in toplotno obdelan les za zunanjo uporabo

Enota:

0,9 l / 2,7 l / 9 l



TIKKURILA VALLTI OPAQUE

Pokrivna lesna lazura na vodni osnovi za lesene površine

- premazi
- poraba: 5 - 7 m²/l
- čiščenje z vodo
- široka barvna paleta (glej barvno karto)

Lastnosti:

- premaz ne poka in se ne lušči
- zelo dobra UV zaščita
- dobro prekriva, vendar prepušča vidno lesno strukturo
- okolju prijazna zaščita za les
- uravnava vlažnost v lesu
- Valti Opaque se lahko uporabi za premaz čez že pobarvane lesne površine, ki so bile prebarvane z lazurnimi in alkidnimi

Področja uporabe:

- za zunanje stene, vrata, okna, obloge in podobne lesene konstrukcije.

Embalaža:

0,9 l / 2,7 l / 9 l



TIKKURILA VALTTI WOOD OIL

Olje za zaščito lesenih delov in zunanjega pohištva

Lastnosti:

- dobro se vpija v les in zgradi lepo naravno površino
- zelo dober učinek odbijanja vode, ki zmanjšuje nastajanje razpok lesa
- možnost pigmentiranja po Tikkurila barvni lestvici
- poraba: 5 - 7 m²/l
- široka barvna paleta (glej barvno karto)

- odlična zaščita za vrtno pohištvo, terase
- za obdelane lesene površine, polkna, ograje, plotove, brvi, mreže, zaboje za rože, vrata

Embalaža:

0,9 l / 2,7 l / 9 l

Področja uporabe:



TIKKURILA PANEL ACE TITAN

Vodoodporni zaščitni premaz za lesene površine z dodatkom titanovega dioksida

Lastnosti:

- lak vsebuje neorganski zaščitni agent (UV titanov dioksid), ki odlično ščiti površino lesa pred UV žarkih in zagotavlja dolgotrajno zaščito lesne površine pred temnenjem
- površina lesa s tem premazom "diha"
- lakirana površina je rahlo belkasta
- poraba: 8 - 12 m²/l
- za notranjo uporabo

Področja uporabe:

- za panelne stene, strop, bruna, vrata, itd
- ni primeren za temne lesne površine, tla, pohištvo in lužene površine

Embalaža:

1 l / 3 l / 10 l



TIKKURILA KIVA PANEL lacquer

Vodoodporni zaščitni premaz za lesene površine

zaščiti luženih površin

Lastnosti:

- poraba: 8 - 12 m²/l, odvisno od poroznosti podlage
- Kiva panelni lak vsebuje UV zaščito in ga lahko dobite kot pol-mat izvedbo
- široka barvna paleta (glej barvno karto)
- za notranjo uporabo

- ni primeren za uporabo na parketu in pohištvo

Embalaža:

0,9 l / 2,7 l / 9 l

Področja uporabe:

- notranji lesni paneli, zidovi, strop
- Kiva panelni lak se lahko uporablja tudi za



AURO 117 SPECIAL OIL

Transparentno grundirno olje z vsebnostjo naravnih topil in brez vsebnosti biocidov

ganjem

Lastnosti:

- za oljenje lesenih površin
- zakasnitev sušenja na površinah pri lesovih z visoko vsebnostjo čreslovin, kot so npr. hrast, kostanj, češnja, ...
- prebijanje barvastih sestavin v lesu skozi svetle nadaljnje premaze na površinah iz lesa, kot so npr. macesen, rdeča cedra, rdeč meranti
- nanaša se ga s čopičem, valjčkom, briz-

Področja uporabe:

- olje je primerno za vse lesne vrste kot osnovni ali končni premaz

Enota:

0,75 l / 2,5 l / 10 l



AURO 123 HOLZ-HARTOL PurSolid

Trdo olje brez vsebnosti topil za lesene površine

Lastnosti:

- enostavno delo
- lahko obnavljanje
- dobra obstojnost
- nanaša se ga s čopičem, valjčkom, brizganjem
- poraba: 12 - 18 m²/l, odvisno od poroznosti podlage
- primeren za vse drevesne vrste

- izdelek je testiran v skladu z DIN EN 71 - varen za igrače
- za notranjo uporabo

Področja uporabe:

- kot samostojna obdelava lesa, lesnih materialov in plute, tudi za močno obremenjene površine, igrače

Enota:

0,75 l / 2,5 l / 10 l



AURO 125 EINMALOL WACHS

Trdo olje z dodatkom voska, brez vsebnosti topil, za notranje lesne površine

Potreben samo en nanos

Lastnosti:

- enkratni nanos zadostuje, da dosežemo naoljeno in z voskom zaščiteno površino
- povečana odpornost proti obrabi površine
- odlična dolgotrajna stabilnost
- enostaven za uporabo in obnovu

- izdelek je testiran v skladu z DIN EN 71 - varen za igrače

Področja uporabe:

- za enkratno obdelavo lesa in lesenih materialov
- primeren tudi za zelo obremenjene površine (z izjemo kuhinjskih pultov)

Enota:

0,75 l / 2,5 l



AURO 128 NATUROL-WACHS

Naravno olje z dodatkom voska, ki vsebuje rastlinska olja, smole in voske

Lastnosti:

- oljno-voščeni premaz z odličnimi lastnostmi
- s poliranjem površine dobimo prijetno, na otip svilnato površino, ki odbija vodo
- poraba: 30 m²/l
- za notranjo uporabo

Področja uporabe:

- za zaščito notranjih lesnih površin
- izdelek je primeren tudi za uporabo v delavnicah in industrijskih obratih
- primeren je tudi za talne obloge

Enota:

0,75 l / 2,5 l / 10 l



AURO 187 FUSSBODENWACHS

Naravno olje z dodatkom voska, ki vsebuje rastlinska olja, smole in voske

Brez vsebnosti topil

Lastnosti:

- voščeni premaz je obarvan, les obarva svetlo medeno (mlečni videz)
- odbija umazanijo in ima visoko odpornost proti obrabil
- nanaša se ga s čopičem ali valjčkom

- s poliranjem površine dobimo prijetno na otip svilnato površino
- poraba: 25 m²/l

Področja uporabe:

- primeren za vse vrste lesnih površin
- posebno je primeren za končni sloj za leseno pohištvo in parket
- za notranjo uporabo

Enota:

0,75 l / 2,5 l



AURO 171 TRDI VOSEK

Trdi vosek brez topil

Lastnosti:

- uporablja se kot končni premaz
- sestava voska: čebelji vosek, laneno olje, borovo olje in carnauba vosek
- rahlo meden odtonek
- izdelek je testiran v skladu z DIN EN 71 - varen za igrače
- nanaša se s krpico oziroma s polirnim strojem

- izpostavljene površine ščiti pri normalni obrabi od 2. do 4. leta
- poraba: 25 m²/l
- za notranjo uporabo

Področja uporabe:

- primeren za obnovu in zaščito pohištva znotraj hiše

Enota:

0,4 kg



AURO 160 LAZURA ZA LES

Z vodo redčljiva lazura brez vsebnosti topil s svilnatim leskom

Lastnosti:

- brezbarvna lazura daje lesu rahel odtenek medu
- izdelek je testiran v skladu z DIN EN 71 - varen za igrače
- proti prahu postane površina odporna v 5. - 9. urah, suha in primerna za nadaljnjo obdelavo pa v cca. 24. urah, končno trdnost premaz doseže po cca. 3. dneh

- poraba: 13 m²/l
- izdelek je pripravljen za uporabo - redčenje z vodo max. do 20 %

Področja uporabe:

- primeren za obnovo in zaščito pohištva znotraj in zunaj hiše (toniran)
- brezbarvna lazura samo za notranjo uporabo (brez toniranja)

Enota:

0,75 l / 2,5 l / 10 l



AURO 191 RASTLINSKO BALZAM RAZREDČILO

Univerzalno redčilo za Auro olja (PurSolids in Calssic izdelke na osnovi topil)

Lastnosti:

- pomarančno olje
- brezbarvno
- ni primerno za redčenje Aqua proizvodov ali disperzij

Področja uporabe:

- primeren za čiščenje čopičev in orodja po uporabi
- za odstranjevanje madežev, ki ostanejo pri nanosu Auro olj

Enota:

1 l / 5 l



AURO 250 Decklack Glänzend Aqua

Premaz brez topil, primeren za les in kovino znotraj in zunaj

Lastnosti:

- dobra odpornost na vremenske razmere
- se hitro suši in je skoraj brez vonja
- pokrivni premaz, ki je redčljiv z vodo
- izdelek je testiran v skladu z DIN EN 71 - varen za igrače
- nanaša se s čopičem iz umetnih ali mešanice vlaken, ter z valjčkom

- proti prahu postane površina odporna v 10. urah, suha in primerna za nadaljnjo obdelavo pa v cca. 24 urah, končno trdnost premaz doseže po cca. 5. dneh
- poraba 13 m²/l

Področja uporabe:

- premaz primeren za les in kovino tako za zunanjo kot za notranjo uporabo

Enota:

0,75 l / 2,5 l / 10 l



AURO 260 Decklack Sedenmatt Aqua

Premaz brez topil primeren samo za notranjo uporabo

Lastnosti:

- polmat pokrivni premaz, ki je redčljiv z vodo
- izdelek ima mlečen videz, vendar se posuši v jasen film
- izdelek je testiran v skladu z DIN EN 71 - varen za igrače
- proti prahu postane površina odporna v 10. urah, suha in primerna za nadaljnjo ob-

delavo pa v cca. 24. urah, končno trdnost premaz doseže po cca. 5. dneh

- samo za notranjo uporabo - vsaj dva nanosa
- poraba: 13 m²/l

Področja uporabe:

- premaz primeren za zaščito lesa, lesenih materialov in železnih delov

Enota:

0,75 l / 2,5 l / 10 l



HELIOS

Možnost dobave vseh Heliosovih proizvodov za zaščito lesa - po naročilu

Lastnosti:

- laki in emajli
- olja in voski
- lužila

Enota:

l



AURO 321 Wandfarbe-naturfarben

Notranja naravna disperzijska bela zidna barva

Lastnosti:

- pozorno izbrane ekološke sestavine
- brez kemičnih dodatkov
- minimalno kapljanje
- poraba 9 m²/l

za starostnike in drugih javnih objektih

- barve za uporabo na vseh nevtralnih, mineralnih in organskih bazah (npr. mavec, tapete, mavčne plošče in podobno)

Enota:

5 l / 7 l / 10 l

Področja uporabe:

- za dekorativno zaščito sten in stropov v stanovanjskih in poslovnih zgradbah, šolah, vrtcih, bolnišnicah, hotelih, domovih



AURO 301 Tiefengrund-naturfarben

Vodna emulzija za predhodno obdelavo notranjih sten

Lastnosti:

- naravni izdelek, ki je brez vonja in brez emisij
- barva premaza mlečna, ko se posuši transparentna
- poraba 20 m²/l

Področja uporabe:

- za enakomerno absorpcijo zidnih barv na mineralnih podlagah (mavčne plošče, vlaknene plošče, notranji ometi) oziroma za nadaljnjo obdelavo z ustreznimi Auro izdelki

Enota:

2 kg / 5 kg



AURO 330 abtoenfarben

Niansirna barva za notranje stene

Lastnosti:

- naravni izdelki so brez vonja in brez emisij
- AURO niansirne barve so na voljo v 8. različnih odtenkih:
 - oker rumene (330-10)
 - perzijsko rdeča (330-30)
 - angleško rdeča (330-32)
 - mornarsko modra (330-50)
 - krom oksidno zelena (330-60)
 - železov oksid rjava (330-81)
 - opečnato rjava (330-82)
 - zemeljsko črna (330-99)

Področja uporabe:

- veseli, trendovski ali konzervativni odtenki barv za vaše stene iz naravne zemlje in mineralnih pigmentov: niansiranje barve za Auro zidne barve št. 320, 321, 322, 323 ali ometi št. 302, 307, 308, 309, 311
- lahko se uporablja tudi kot samostojna močna zidna barva
- najdi svojo najljubšo barvo med stotinami fino razvrščenih barv v naših barvnih kartah

Enota:

0,25 l



AURO 328 Frischeweiss-naturfarben

Notranja zidna barva s fotokatalitičnim vplivom

Lastnosti:

- pozorno izbrane ekološke surovine
- vsebuje titanov dioksid in je brez emisij
- visoko paroprepustna (sd-vrednost <0,05 m)
- ustvarja prijetno klimo v prostoru
- odporna na plesni

- poraba 1 m²/l

Področja uporabe:

- barvanje mineralnih podlag, kot so ometi, beton, apnenec, mineralne barve, glina, mavec

Enota:

5 kg / 10 kg



AURO 414 PUR-SAN set

naravni proizvod brez klora za zanesljivo reševanje težav s plesnijo

Lastnosti:

- 1x št. 412 - odstranjevalec plesni (pršilo)
- 1x št. 413 - preprečevalec nastajanja plesni (pršilo)
- 1 l št. 327 - barva odporna na plesen

Področja uporabe:

- notranja in zunanja uporaba
- za stene, ploščice, les ali plastiko
- možna uporaba tudi v vlažnih prostorih

Enota:

Komplet



Lesna galanterija,
briketi in peleti,
brusni materiali

11



LAMELICE

Bukove lamelice za spajanje elementov

V ponudbi v naslednjih dimenzijah:

- **H9** - 38 x 12 x 3 mm
- **P0** - 47 x 15 x 4 mm
- **P10** - 53 x 19 x 4 mm
- **P20** - 56 x 23 x 4 mm
- **S6** - 85 x 30 x 4 mm

Embalaža:
paket 1000 kosov



MOZNIKI

Leseni bukovi mozniki

Lastnosti:

- mozniki so primerni za spajanje skoraj vseh lesenih elementov

Možnost dobave v naslednjih širinah:

- Ø 5 mm
- Ø 6 mm
- Ø 8 mm
- Ø 10 mm
- Ø 12 mm
- Ø 14 mm
- Ø 16 mm



MOZNIČNE PROFILIRANE PALICE Lastnosti:

- moznične palice so primerni za spajanje skoraj vseh lesenih elementov
- omogočajo, da si posameznih sam izdelava moznike po svojih dimenzijah

Možnost dobave v dolžini 0,8 m in naslednjih širinah:

- Ø 5 mm
- Ø 6 mm
- Ø 8 mm
- Ø 10 mm
- Ø 12 mm
- Ø 14 mm
- Ø 16 mm



MOZNIČNE GLADKE PALICE

Lastnosti:

- moznične palice so primerni za spajanje skoraj vseh lesenih elementov
- omogočajo, da si posameznih sam izdelava moznike po svojih dimenzijah

Možnost dobave v dolžini 0,8 m in naslednjih širinah:

- Ø 5 mm
- Ø 6 mm
- Ø 8 mm
- Ø 10 mm
- Ø 12 mm
- Ø 14 mm
- Ø 16 mm

Lesna galanterija, briketi in peleti, brusni materiali



GRČE

Za saniranje neprimernih lesenih grč

Lastnosti:

Grče so izdelane iz naravnih vej in so dobavljive v širinah:

- Ø 10 mm
- Ø 12 mm
- Ø 15 mm
- Ø 20 mm
- Ø 25 mm
- Ø 30 mm
- Ø 35 mm













Standardna debelina 9 mm, možnost dobave v debelini 7 mm.



SMOLNICE

Lesene smolnice za popravilo smolnih utorov

Na voljo v skoraj vseh drevesnih vrstah (smreka, bukev, javor, oreh, češnja, macesen, breza, hrast, jelša, jesen, bor, meranti ...)

	Profil	Velikost (mm)	Širina (mm)	Višina (mm)	Dolžina (mm)	Količina v paketu
		2	8	13	69	500
		22	15	13	69	200
		4	15	20	81	200
		8	8	11	64	500
		15	15	11	64	220
		20	20	11	65	160



PILETI V RAZLIČNI KVALITETI, OBLIKI IN EMBALAŽI





BRUSNE KRPE SCOTCH BRITE

Brusne krpe Scotch Brite so namenjene čiščenju površin, nanašanju in obnavljanju premazov,...

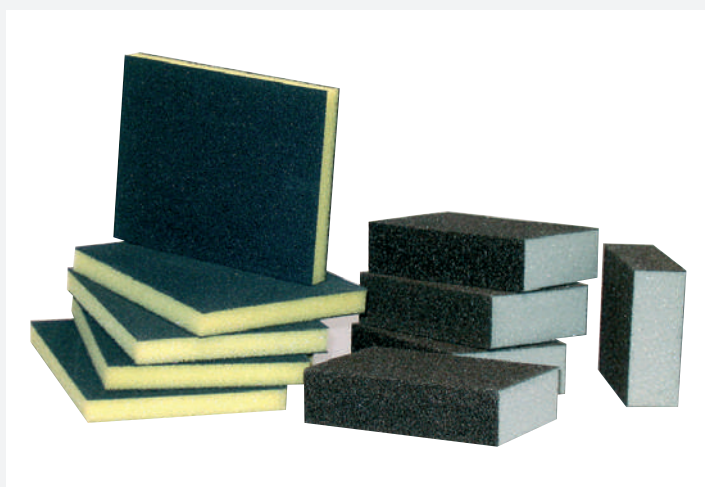

BRUSNE GOBICE

Za ročno brušenje neravnih površin (različne granulacije)

Lastnosti:

- vsestransko uporabne za obdelavo vseh vrst materialov
- odlično se prilagajajo vsem oblikam, kar preprečuje prekomerno brušenje materiala (na primer pri brušenju robov)



BRUSNI DISKI

Samopritrdilni diski za orbitalno brušenje (različne granulacije)

Lastnosti:

- pritrditev z ježkom
- za uporabo na brusnih strojih z možnostjo odsesovanja

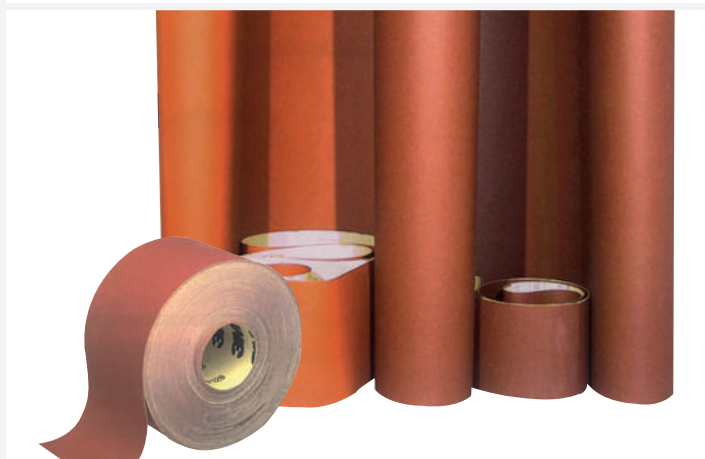

BRUSNI TRAKOVI

Popoln izbor vseh dimenzij in granulacij na papirju in platnu

Lastnosti:

- kontaktni sistemi
- tračni sistemi
- ročno brušenje

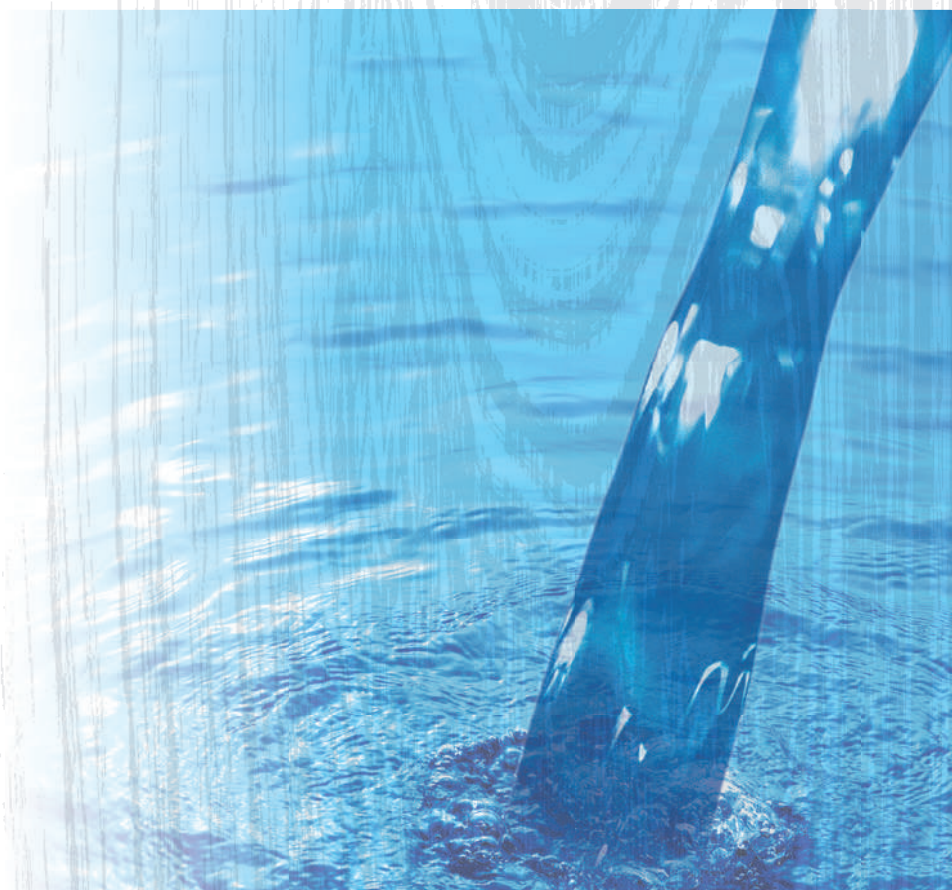

Ekološki sistem
za čiščenje odplak

12



AQUA AS 80K/200K - čistilna naprava

Čistilni center za recikliranje odpadne vode

Lastnosti:

- tehnični podatki:
- volumen odpadne vode: 80 l / 200 l
- volumen čiste vode: 80 l / 200 l
- vsebina vsake filter vreče: 60 l
- električna napetost: 230 V/50 Hz
- varnost: 10 A po FI-varn. stikalu
- dimenzije: 950 x 650 x 1400 mm / 1200 x 670 x 1100 mm
- teža: 35 kg / 45 kg

Področja uporabe:

- za pranje in čiščenje:
 - čopičev, valjev
 - praznih posod
 - nanašalnih pištol
 - orodja
 - črpalk
- za recikliranje odpadnih vod od:
 - emulzijskih barv
 - lepilnih sistemov
 - lakirnih sistemov
 - vodno-topnih barv
 - oljnih emulzij



Ekološki sistem za čiščenje odpadk



AQUAFLOC 7/10S

Univerzalno reaktivno čistilo sredstvo (granulat) za obdelavo onesnažene vode v vseh industrijskih panogah

Lastnosti:

Na sliki je prikaz usedanja kosmičev s pomočjo reaktivnega ločilnega sredstva.

Onesnaženi delci se absorbirajo oz. strdijo in ločijo od vode in nato plavajo na površini oz. se spremenijo v blatno usedlino.

Vedno uporabimo le aquafloc brez ostalih primesi.

Embalaza:

10 kg



Skrb za čiste
vode.

Skladišče: PC Žeje pri Komendi, Pod jelkami 2, 1218 Komenda

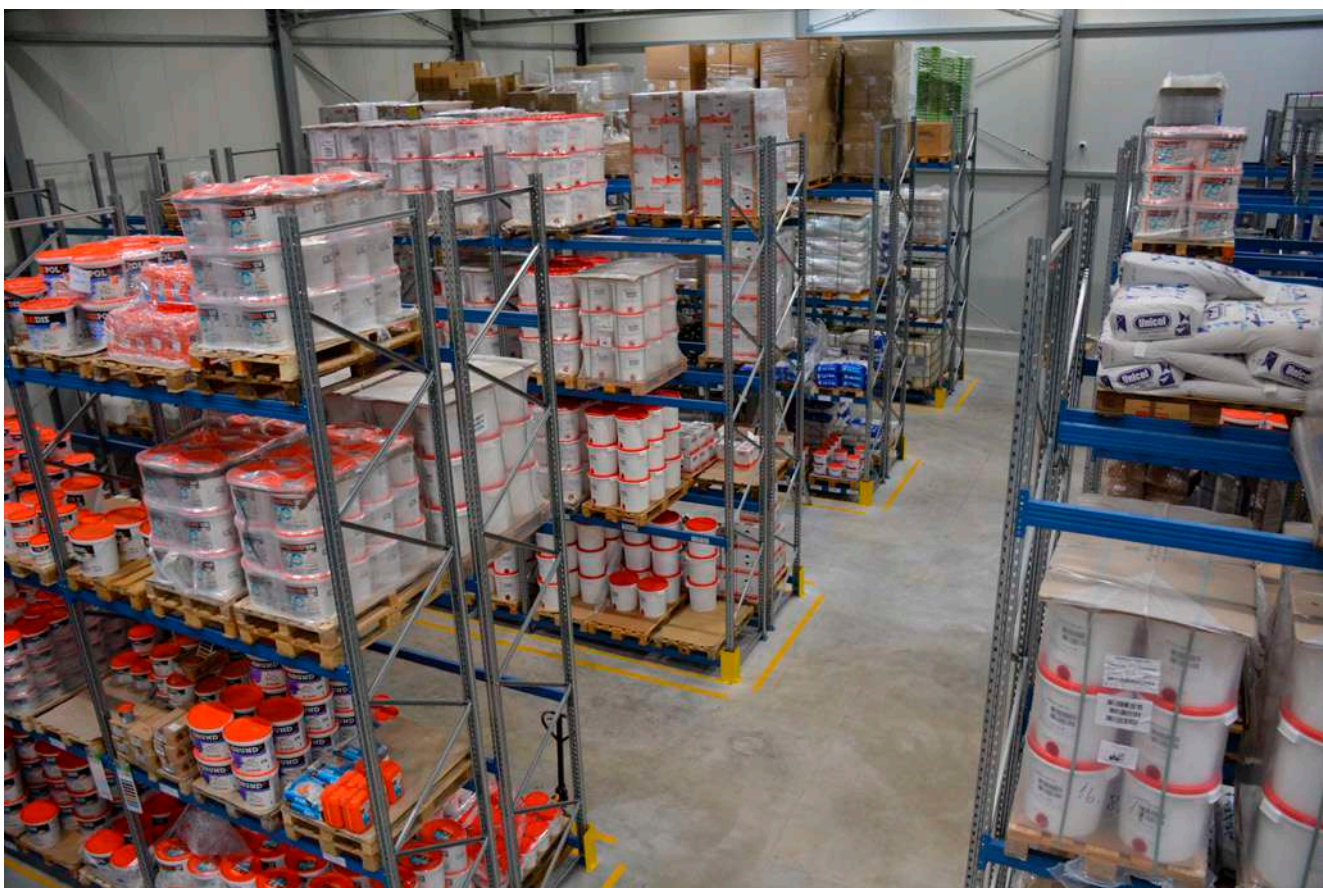

Komerciala KLP

KODA	PODROČJE SLOVENIJE	komercialist	mobilni	e-naslov
01	OSREDNJESLOVENSKA	Rok Kociančič	051/633-186	rok@klp.si
01	ZASAVSKA	Robert Rajh	031/662-563	robert@klp.si
02	KOROŠKA, PODRAVSKA, POMURSKA	Tomaž Pavlič	031/337-555	tomaz@klp.si
03	SAVINJSKA	Tomaž Pavlič	031/337-555	tomaz@klp.si
04	GORENJSKA	Marko Kern	041/662-525	marko@klp.si
05	GORIŠKA, OBALNO IN NOTRANJE KRAŠKA	Miha Merše	041/364-874	miha.merse@klp.si
07	JUGOVZHODNA SLOVENIJA, SPODNJEPOSAVSKA	Blaž Zorc	051/331-559	blaz@klp.si

PODROČJE EX - JU	komercialist	telefon	e-naslov
HRVAŠKA, BOSNA IN HERCEGOVINA, SRBIJA, ČRNA GORA, MAKEDONIJA, KOSOVO	Rudi Javh Nuša Seražin	+386(0)1 830 3651 +386(0)1 830 3658	rudi@klp.si nusa@klp.si

EU IN SVET	komercialist	telefon	e-naslov
VSE DRŽAVE	Rudi Javh Nuša Seražin	+386(0)1 830 3651 +386(0)1 830 3658	rudi@klp.si nusa@klp.si



KLP d.o.o.

Skladišče in prodaja novi naslov:

PC KOMENDA, Žeje pri Komendi
Pod jelkami 2
1218 KOMENDA
(46° 11'21.3"N, 14° 31'17.8"E)



Pripravljen in dal v promet KLP d.o.o. Mengeš v nakladi 1200 izvodov. Slike so simbolične. Cene v katalogu so veleprodajne, brez DDV. Pridržujemo si pravice do sprememb in napak v tisku.

Priprava kataloga: Rudi Javh, Miha Javh, Matjaž Humar, Nuša Seražin; Idejna zasnova, oblikovanje in prelom: studio VisArt, Ljubljana; Foto: Primož Kalan - VisArt, Matjaž Humar - KLP, arhivi proizvajalcev; Tisk: Tiskarna Oman; Vse pravice pridržane © KLP d. o. o., 2019



KLP d.o.o.
PC Komenda - Pod jelkami 2, 1218 Komenda
t +386 (0)1 830 36 50
f +386 (0)1 830 36 59
e info@klp.si
i www.klp.si

1. LEPILA
2. LOČILNA, DRсна IN ČISTILNA SREDSTVA
3. PRIPOMOČKI ZA LEPLJENJE
4. POPRAVILA IN RETUŠIRANJE - dodatni katalog
5. PISALA IN PRIPOMOČKI ZA OZNAČEVANJE - dodatni katalog
6. SILIKONI, AKRILI, PURPENI - dodatni katalog
7. TESNILNI IN LEPILNI TRAKOVI
8. STROJI IN OPREMA
9. MERILNA IN VLAŽILNA TEHNIKA
10. PREMAZI IN ZAŠČITA LESA
11. LESNA GALANTERIJA, BRIKETI IN PELETI, BRUSNI MATERIALI
12. EKOLOŠKI SISTEM ZA ČIŠČENJE ODPLAK
13. EMBALAŽA - dodatni katalog
14. BARVE IN FASADE - dodatni katalog